



NEW LUXURY
EXPERIENCE
UNDER THE
STAGE LIGHTS





Evocazioni raffinate, soluzioni formali ricercate e finiture pregiate interpretano la bellezza senza tempo delle nuove collezioni Mitage, Milldue edition. Una nuova dimensione del bagno d'autore in cui forme morbide ed avvolgenti, geometrie pure ed essenziali e riflessi preziosi si fondono per donare all'ambiente atmosfere ricche di magia e suggestione. Quattro diversi modelli, novità assolute o risultato di un attento restyling, sono raccontati in ambienti bagno concreti e ispirati ad un lifestyle evoluto e contemporaneo. Linguaggi caratteristici, unici e inconfondibili, ma accomunati da una visione coerente in cui gli elementi di derivazione classica vengono riproposti con una interpretazione pienamente attuale. Una proposta esclusiva, perfettamente in sintonia con la filosofia Mitage, resa possibile dalla qualità e dalla sapienza artigianale del made in Italy.

Atmospheres full of charm, sophisticated formal solutions and precious finishes interpret the timeless beauty of the new Mitage collections, Milldue edition. A new dimension of designer bathrooms, in which soft and enveloping shapes, pure and simple geometries and precious reflections are combined to give each environment a truly magical and charming atmosphere. Four different models, brand new or the result of accurate restyling, which are suited to practical bathroom environments, inspired by an evolved and contemporary lifestyle. Characteristic styles, unique and unmistakable, yet united by a coherent vision in which classically derived elements are reinterpreted with a fully modern approach. An exclusive offer, perfectly in line with the Mitage philosophy, which was achieved thanks to "Made in Italy" quality and skilled craftsmanship.

Évocations raffinées, solutions formelles recherchées et finitions de qualité interprètent la beauté intemporelle de les nouvelles collections Mitage, Milldue edition. Une nouvelle dimension de la salle de bain d'auteur où les formes souples et envoûtantes, les géométries pures et minimalistes et les reflets précieux se fondent pour procurer au milieu des atmosphères pleines de charme et de magie. Quatre modèles différents, des nouveautés absolues ou le résultat d'un remodelage précis, sont racontés dans des salles de bain concrètes et inspirées d'un art de vivre moderne et contemporain. Des langages caractéristiques, uniques et incomparables mais unis par une vision cohérente où les éléments de dérivation classique sont repropoés selon une interprétation totalement actuelle. Une proposition exclusive, parfaitement conforme à la philosophie Mitage, qui est possible grâce à la qualité et la sagesse artisanale du made in Italy.

Утончённая притягательность, изысканные формальные решения и ценные отделки - отображение красоты, не знающей времени, новой коллекции бренда Mitage от Milldue edition. Новое измерение ванной комнаты авторского дизайна с мягкими и обволакивающими линиями, чистые геометрические формы с минималистским дизайном и ценными отблесками сливаются в единое, чтобы придать помещению волшебную и впечатляющую атмосферу. Четыре разные модели - абсолютные новинки или результат внимательного рестайлинга отображают конкретную обстановку ванной комнаты, навязанную передовым и современным образом жизни. Характерные, уникальные и неповторимые способы выражения, но связанные одним логическим видением идеи, в котором элементы классического стиля предлагаются заново в совершенно современном ключе. Эксклюзивное предложение, полностью в соответствии с философией коллекции Mitage, что стало возможным благодаря качеству и мастерству ручной работы под знаком «сделано в Италии».



ALGONQUIN

design by Iosa Ghini

Dall'incontro tra leggerezza, rigore e ricchezza dei materiali nasce la nuova Algonquin, una collezione dal forte valore espressivo, definita da un'estetica rigorosa e al contempo sofisticata, dal design simmetrico ed elegante. Una soluzione versatile frutto di una scrupolosa ricerca estetica ed architettonica, sottolineata da una combinazione armoniosa tra volumi pieni e geometrie strutturali. Filo conduttore della proposta è il telaio, lineare e leggero a sezione quadrata, che sostiene ed incornicia i contenitori e i rivestimenti delle vasche, rendendo le superfici protagoniste assolute, impreziosite da materiali pregiati e senza tempo.

The combination of lightness, rigour and the preciousness of materials has given life to Algonquin, a new collection with a strong expressive value, defined by rigorous yet sophisticated aesthetics, with a symmetrical and elegant design. A versatile solution resulting from meticulous aesthetic and architectural research, highlighted by a harmonious combination of full volumes and structural geometries. The central idea of the offer is the frame, which is linear and lightweight with a square section to support and frame the vanity units and the wall covering panels of the bathtubs, making surfaces the absolute protagonists, embellished with fine, timeless materials.

La rencontre entre légèreté, rigueur et richesse des matériaux a permis de créer Algonquin, une nouvelle collection extrêmement expressive, définie par un esthétisme à la fois rigoureux et sophistiqué, au design symétrique et élégant. Une solution polyvalente qui est le fruit d'une recherche esthétique et architectonique attentive, soulignée par une association harmonieuse entre les volumes pleins et les géométries structurelles. Le fil conducteur de la proposition est le châssis, linéaire et léger à section carrée, qui soutien et encadre les meubles de rangement et les revêtements des baignoires, faisant ainsi des surfaces les protagonistes absolues, agrémentées de matériaux de qualité et intemporels.

Из сочетания лёгкости, строгости стиля и богатства материалов появилась на свет коллекция Algonquin - новая коллекция с богатой экспрессивностью, отличающаяся строгой и, в то же время, изысканной красотой, а также элегантным и симметричным дизайном. Универсальное решение, результат тщательного эстетического и архитектурного поиска, что подчёркивается гармоничной комбинацией полных объёмов с геометрическими линиями конструкции. Общим элементом предлагаемой коллекции является рама - лёгкая и линейная, прямоугольного сечения, которая является основанием и обрамлением для ящиков и обшивки ванны, делая поверхности, украшенные ценными и не знающими времени материалами, настоящими протагонистами.



ALGONQUIN 01

Basi portlavabo tranché rovere grafite. Telaio finitura ottone spazzolato. Top marmo kenia black. Lavabo New York ceramica nera. Specchio Manhattan bisellato retroilluminato a led con telaio in alluminio finitura ottone spazzolato. | Washbasin units tranché oak grafite. Frame brushed brass finish. Top marble kenia black. Washbasin mod. New York black ceramic. Mirror mod. Manhattan bevelled edge with LED-backlighting, aluminium frame brushed brass finish. | Meubles sous vasque tranché rovere grafite. Châssis finition laiton brossé. Plan marbre kenia black. Vasque New York céramique noire. Miroir Manhattan biseauté rétroéclairé à led, châssis en aluminium finition laiton brossé. | Тумбы для раковины-дуб с отделкой транше цвет «графит». Рама с отделкой брашированная латунь. Столешница из мрамора kenia black. Раковина New York чёрная керамическая. Зеркало Manhattan со скошенной кромкой со светодиодной подсветкой, алюминиевая рама с отделкой брашированная латунь.





Sopra: dettaglio cassetto base portalavabo con attrezzatura in rovere carbone e frontale in tranché rovere grafite. Top marmo kenia black. Lavabo New York ceramica nera. A destra: basi portalavabo con unghiatura centrale in laccato anodizzato ottone. Specchio Manhattan bisellato retroilluminato a led, telaio in alluminio finitura ottone spazzolato. | Above: detail of drawer washbasin unit with oak carbone equipment and tranché oak grafite front. Top marble kenia black. Washbasin mod. New York black ceramic. Right: washbasin units with central recessed handle in painted anodised brass. | Ci-dessus : détail tiroir meuble sous vasque avec équipement en rovere carbone et façade en tranché rovere grafite. Plan marbre kenia black. Vasque New York céramique noire. À droite : meubles sous vasque avec gorge centrale en laqué anodisé laiton. | Вверху: деталь - ящик тумбы для раковины с оснащением из дуба цвета «уголь» и фасадом из дуба с отделкой транше цвета «графит». Столешница из мрамора kenia black. Раковина New York чёрная керамическая. Справа: тумбы для раковин с центральным пазом в лаке с отделкой анодированной латуни.







Sopra: dettaglio vasca New York 200 con rivestimento tranché rovere grafite e telaio in alluminio finitura ottone spazzolato. Top marmo kenia black. A destra: dettaglio vasca New York 200 e zoccolo con illuminazione a led. | Above: detail of bathtub mod. New York 200 with tranché oak grafite coating and aluminium frame brushed brass finish. Top marble kenia black. Right: detail of bathtub mod. New York 200 and plinth with LED lighting. | Ci-dessus : détail baignoire New York 200 avec revêtement tranché rovere grafite et châssis en aluminium finition laiton brossé. Plan marbre kenia black. À droite : détail baignoire New York 200 et socle avec éclairage à led. | Вверху: деталь - ванна New York 200 с облицовкой дубом транше цвета «графит» и алюминиевой рамой с отделкой брашированной латуни. Столешница из мрамора кения black. Справа: деталь - ванна New York 200 с цоколем со светодиодной подсветкой.



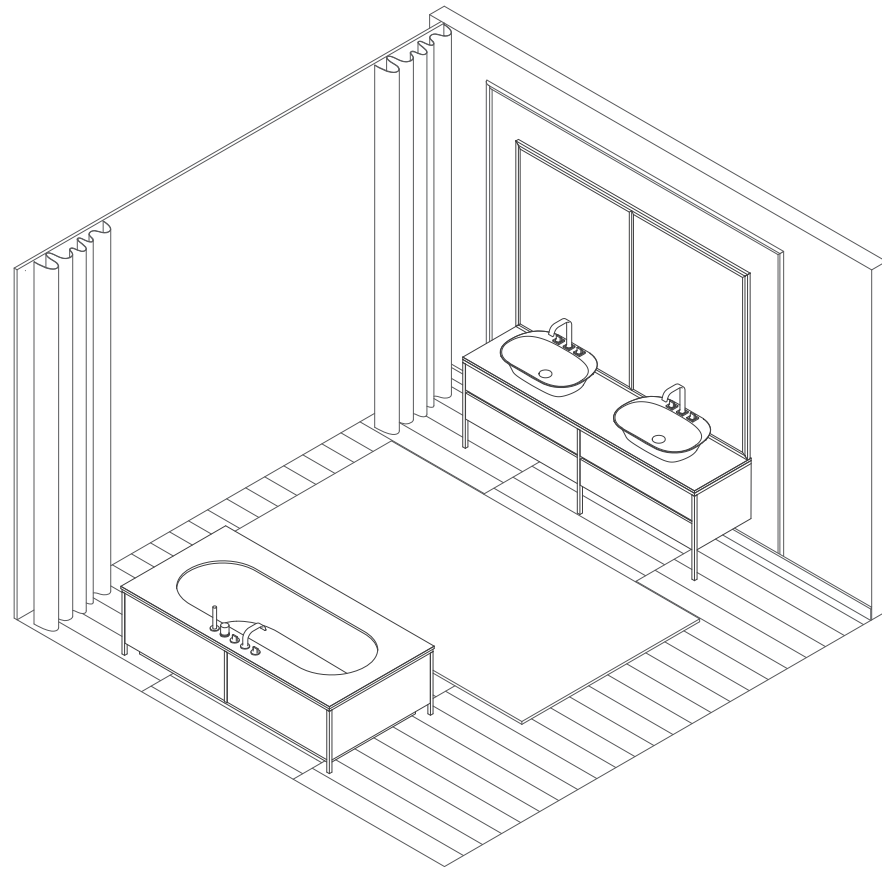

Basi portalavabo tranché rovere grafite. Telaio finitura ottone spazzolato. Top marmo kenia black. Lavabo New York ceramica nera. Specchio Manhattan bisellato retroilluminato a led, telaio in alluminio finitura ottone spazzolato. Vasca New York 200 con rivestimento tranché rovere grafite e telaio in alluminio finitura ottone spazzolato, zoccolo con illuminazione a led. | Washbasin units tranché oak grafite. Frame brushed brass finish. Top marble kenia black. Washbasin mod. New York black ceramic. Mirror mod. Manhattan bevelled edge with LED-backlighting, aluminium frame brushed brass finish. Bathtub mod. New York 200 with tranché oak grafite coating and aluminium frame brushed brass finish and plinth with LED lighting. | Meuble sous vasque tranché rovere grafite. Châssis finition laiton brossé. Plan marbre kenia black. Vasque New York céramique noire. Miroir Manhattan biseauté rétroéclairé à led, châssis en aluminium finition laiton brossé. Baignoire New York 200 avec revêtement tranché rovere grafite et châssis en aluminium finition laiton brossé et socle avec éclairage à led. | Тумбы для раковины - дуб с отделкой транше цвет «графит». Рама с отделкой брашированная латунь. Столешница из мрамора kenia black. Раковина New York чёрная керамическая. Зеркало Manhattan со скошенной кромкой со светодиодной подсветкой, алюминиевая рама с отделкой брашированная латунь. ванна New York 200 с облицовкой дубом транше цвета «графит» и алюминиевой рамой с отделкой брашированной латунью с цоколем со светодиодной подсветкой.

composizione | composition | состав

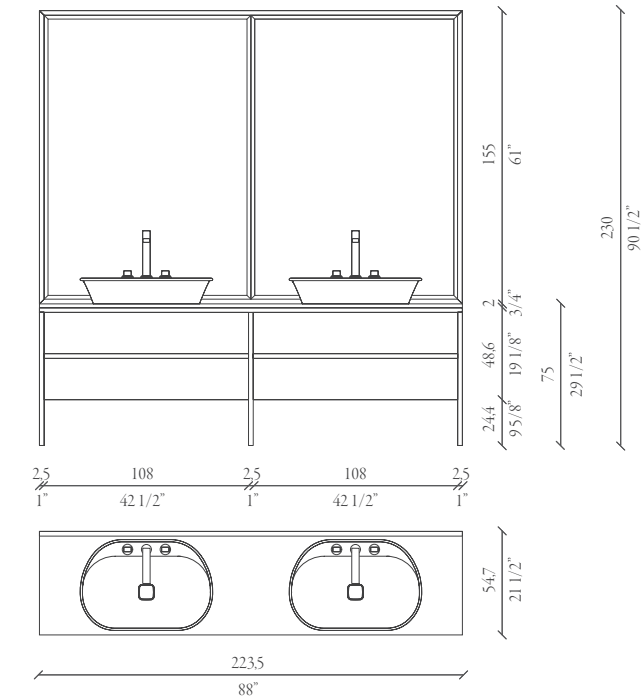

vasca | bathtub | baignoire | ванна

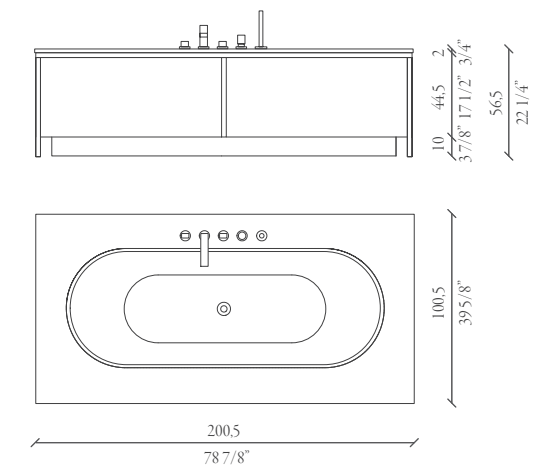



ALGONQUIN 02

Base portalavabo poro rovere fango. Telaio in alluminio finitura ottone spazzolato. Top marmo arabescato lucido. Lavabo New York ceramica bianca. Specchio Brooklyn bisellato retroilluminato a led. | Washbasin unit pore oak fango. Aluminium frame brushed brass finish. Marble top glossy arabescato. Washbasin mod. New York white ceramic. Mirror mod. Brooklyn bevelled edge with LED-backlighting. | Meuble sous vasque poro rovere fango. Châssis en aluminium finition laiton brossé. Plan en marbre arabescato brillant. Vasque New York céramique blanche. Miroir Brooklyn biseauté rétroéclairé à led. | Тумба для раковины из пористого дуба цвета грязи. Рама алюминиевая с отскакой брашированной латуни. Столешница из полированного мрамора Арабескато. Раковина New York белая керамическая. Зеркало Brooklyn со скошенной кромкой со светодиодной подсветкой.

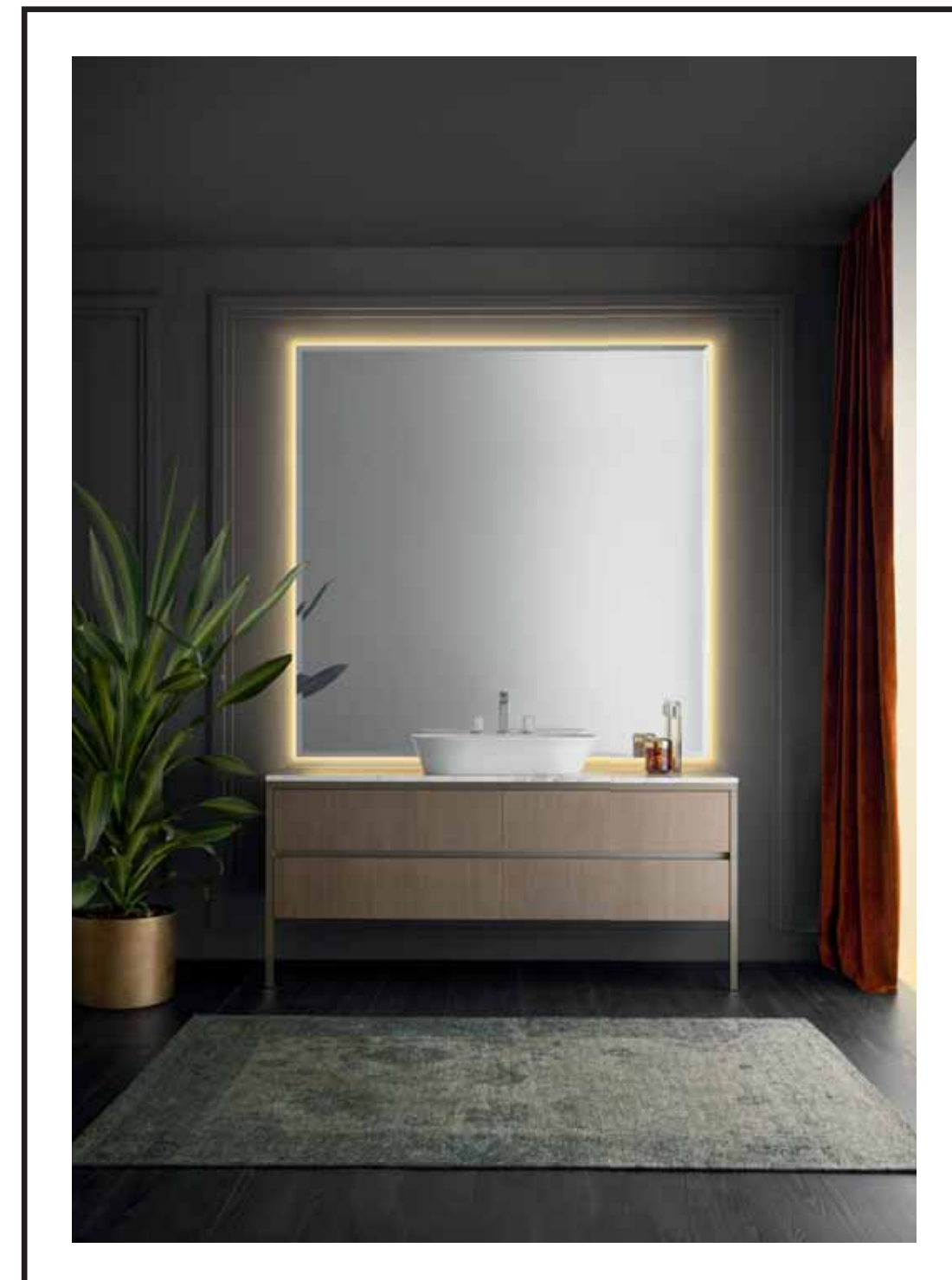



Sopra: dettaglio base portalavabo poro rovere fango con unghiatura centrale in laccato anodizzato ottone. A destra: base portalavabo poro rovere fango. Telaio in alluminio finitura ottone spazzolato. Top marmo arabescato lucido. Lavabo New York ceramica bianca. Specchio Brooklyn bisellato retroilluminato a led. | Above: detail of washbasin unit pore oak fango with central recessed handle in painted anodised brass. Right: washbasin unit pore oak fango. Aluminium frame brushed brass finish. Marble top glossy arabescato. Washbasin mod. New York white ceramic. Mirror mod. Brooklyn bevelled edge with LED-backlighting. | Ci-dessus : détail meuble sous vasque poro rovere fango avec gorge centrale en laqué anodisé laiton. À droite : meuble sous vasque poro rovere fango. Châssis en aluminium finition laiton brossé. Plan en marbre arabescato brillant. Vasque New York céramique blanche. Miroir Brooklyn biseauté rétroéclairé à led. | Вверху: деталь-тумба для раковины из пористого дуба цвета гряди с центральным пазом в лаке с отделкой анодированной латуни. Справа: тумба для раковины из пористого дуба цвета гряди. Рама алюминиевая с отделкой брашированной латуни. Столешница из полированного мрамора Арабескато. Раковина New York белая керамическая. Зеркало Brooklyn со скошенной кромкой со светодиодной подсветкой.



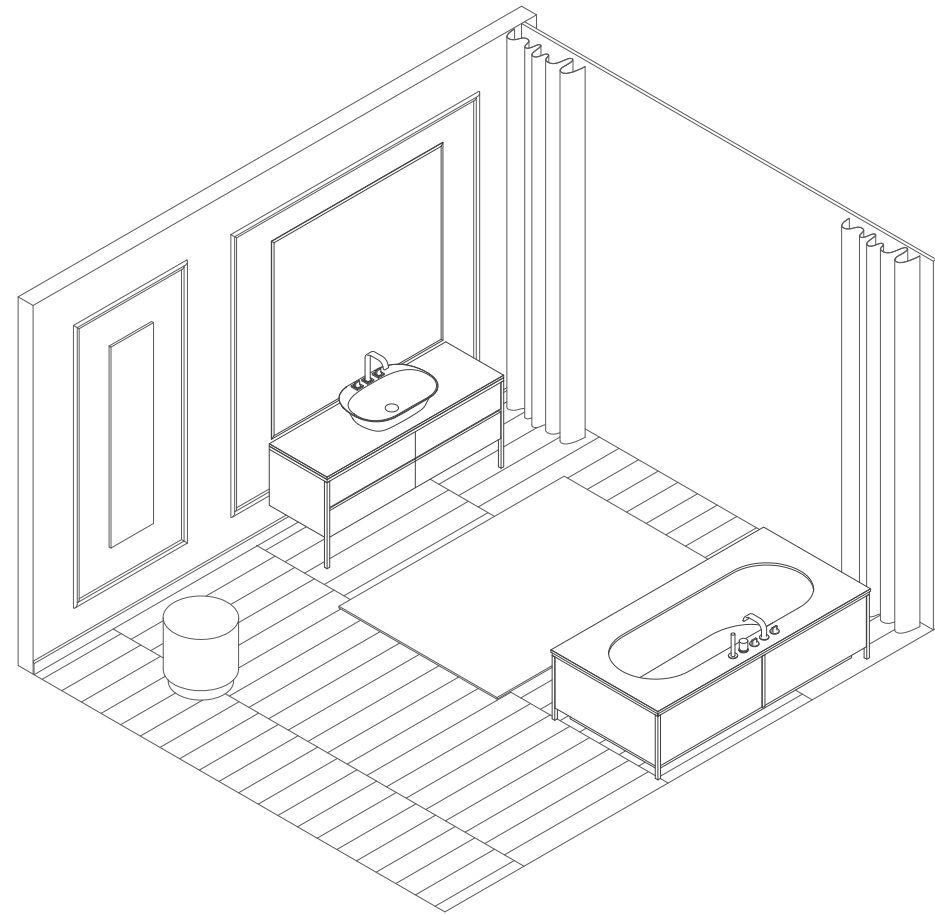

Base portlavabo poro rovere fango. Telaio in alluminio finitura ottone spazzolato. Top marmo arabescato lucido. Lavabo New York ceramica bianca. Specchio Brooklyn bisellato retroilluminato a led. | Washbasin unit pore oak fango. Aluminium frame brushed brass finish. Marble top glossy arabescato. Washbasin mod. New York white ceramic. Mirror mod. Brooklyn bevelled edge with LED-backlighting. | Meuble sous vasque poro rovere fango. Châssis en aluminium finition laiton brossé. Plan en marbre arabescato brillant. Vasque New York céramique blanche. Miroir Brooklyn biscauté rétroéclairé à led. Тумба для раковины из пористого дуба цвета грязь. Рама алюминиевая с отделкой брашированной латуни. Столешница из полированного мрамора Арабескато. Раковина New York белая керамическая. Зеркало Brooklyn со скошенной кромкой со светодиодной подсветкой.

composizione | composition | состав

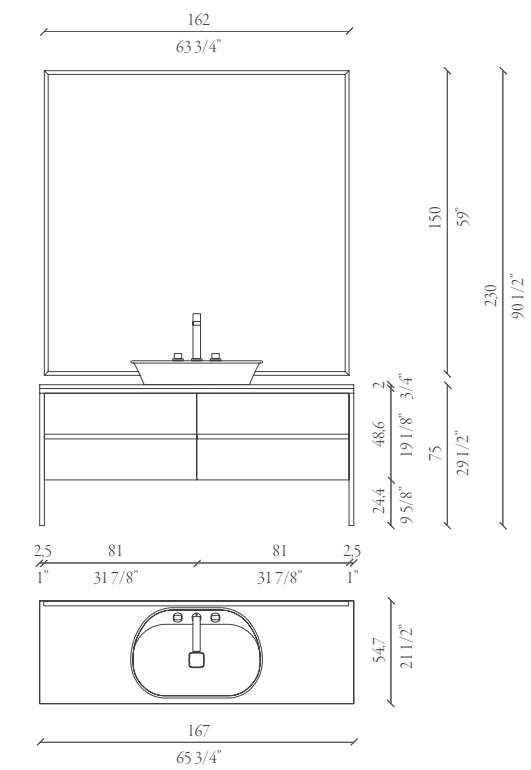

vasca | bathtub | baignoire | ванна

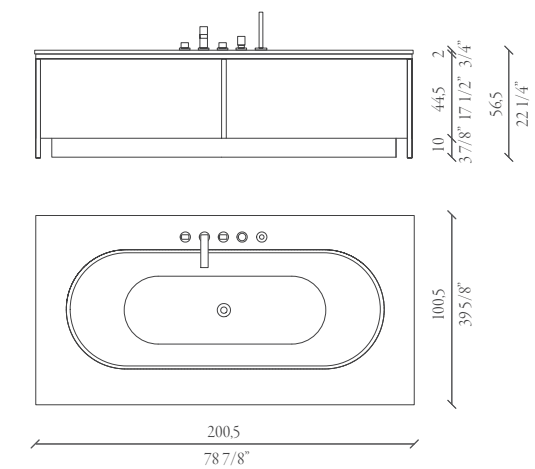



ALGONQUIN 03

Basi portlavabo con telaio in alluminio finitura ottone spazzolato. Top argilla polvere. Lavabo New York ceramica bianca. Specchio Brooklyn bisellato retroilluminato a led. | Washbasin units with aluminium frame brushed brass finish. Top polvere clay. Washbasin mod. New York white ceramic. Mirror mod. Brooklyn bevelled edge with LED-backlighting. | Meubles sous vasque avec châssis en aluminium finition laiton brossé. Plan argile polvere. Vasque New York céramique blanche. Miroir Brooklyn biseauté rétroéclairé à led. | Тумбы для раковины с алюминиевой рамой с отделкой брашированной латунию. Столешница - глина цвета «серая пыль». Раковина New York белая керамическая. Зеркало Brooklyn со скошенной кромкой со светодиодной подсветкой.





Dettaglio base portalavabo con telaio in alluminio finitura ottone spazzolato. Top argilla polvere. Lavabo New York ceramica bianca. | Detail of washbasin unit with aluminium frame brushed brass finish. Top polvere clay. Washbasin mod. New York white ceramic. | Détail meuble sous vasque avec châssis en aluminium finition laiton brossé. Plan argile polvere. Vasque New York céramique blanche. | Деталь-тумба для раковины с алюминиевой рамой с отделкой брашированной латуни. Столешница-глина цвета «серая пыль». Раковина New York белая керамическая.



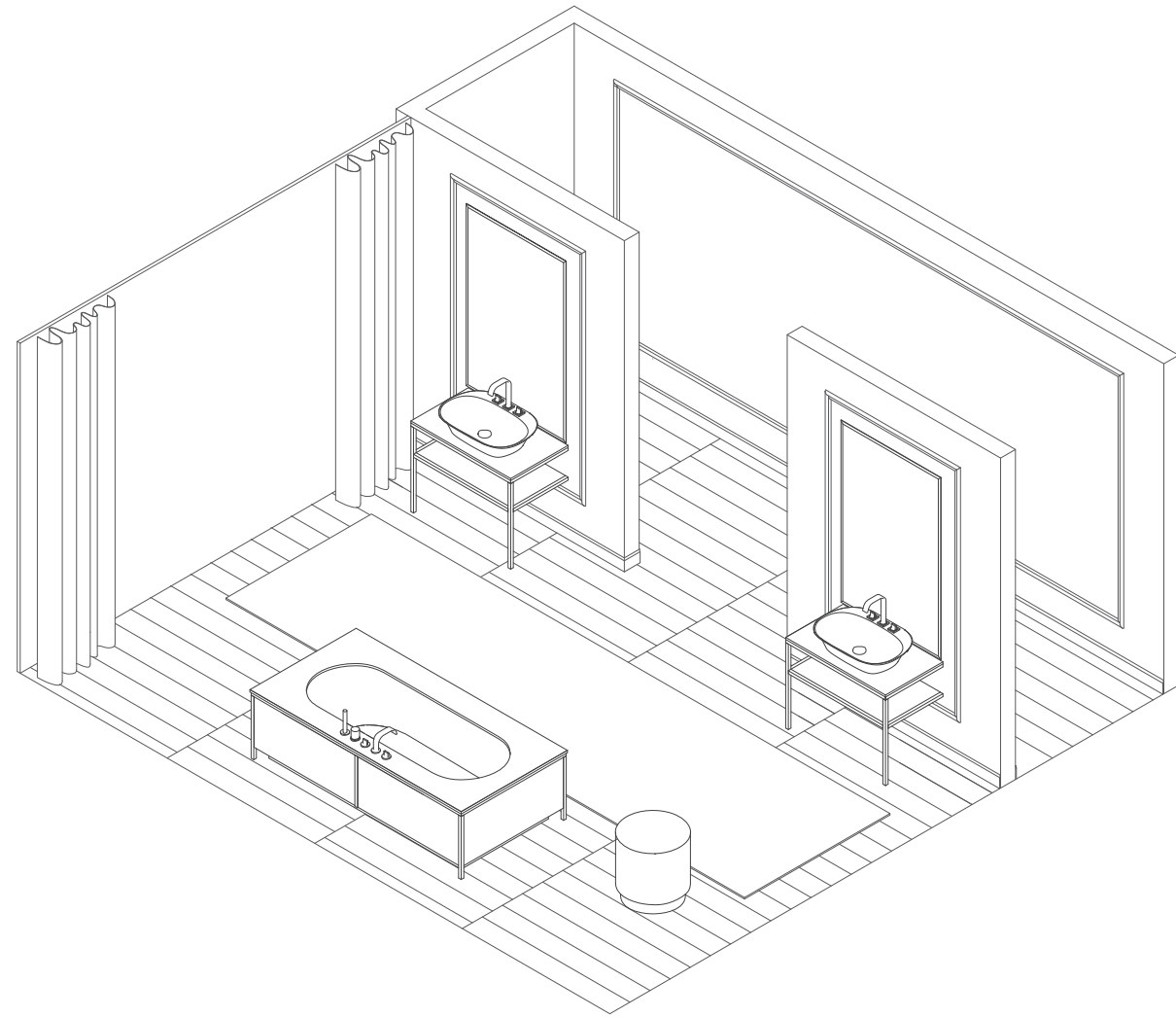

Basi portlavabo con telaio in alluminio finitura ottone spazzolato. Top argilla polvere. Lavabo New York ceramica bianca. Specchio Brooklyn bisellato retroilluminato a led. | Washbasin units with aluminium frame brushed brass finish. Top polvere clay. Washbasin mod. New York white ceramic. Mirror mod. Brooklyn bevelled edge with LED-backlighting. | Meubles sous vasque avec châssis en aluminium finition laiton brossé. Plan argile polvere. Vasque New York céramique blanche. Miroir Brooklyn biseauté rétroéclairé à led. | Тумбы для раковины с алюминиевой рамой с отделкой брашированной латунью. Столешница - глина цвета «серая пыль». Раковина New York белая керамическая. Зеркало Brooklyn со скошенной кромкой со светодиодной подсветкой.

composizione | composition | состав

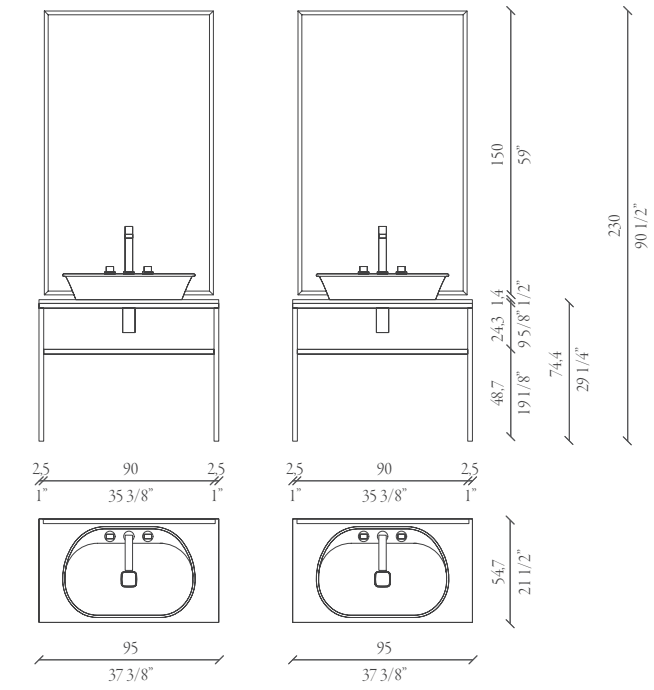

vasca | bathtub | baignoire | ванна

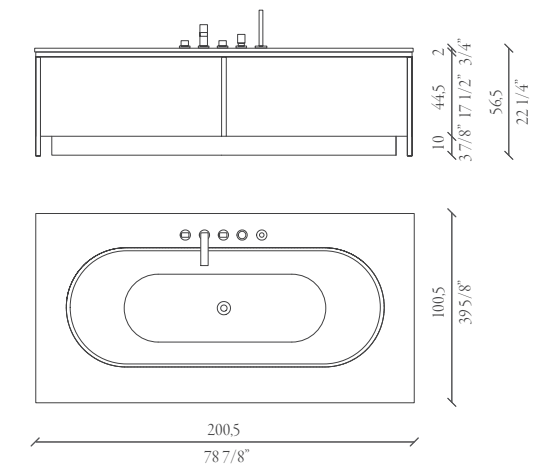



DANDY

design by Alessandro La Spada

Forme prismatiche e segni decisi danno vita alla collezione Dandy di Mitage. Materiali pregiati e innovativi caratterizzano una nuova visione dell'ambiente bagno, il cui design combina con estrema eleganza dettagli ricercati e contemporanee geometrie strutturali. Caratteristica della collezione è la forma tridimensionale a diamante, impreziosita da una raffinata cornice alla base degli arredi. La preziosa figura monolitica è riproposta nella maniglia ottagonale, che nella collezione Dandy diventa forte elemento decorativo, definendo in modo inequivocabile l'iconicità di una collezione dal grande impatto scenografico.

The Dandy collection by Mitage comes to life thanks to prismatic shapes and sharp signs. The new vision of the bathroom environment is characterised by fine and innovative materials, with a design that combines fine details and contemporary structural geometries in an extremely elegant way. A key feature of the collection is its three-dimensional diamond shape, embellished with an elegant frame at the base of the furnishings. The precious monolithic figure can also be found in the octagonal handle, which, in the Dandy collection, becomes a strong decorative element, unequivocally defining the iconic nature of a collection with a remarkable visual impact.

Des formes prismatiques et des signes décisifs créent la collection Dandy de Mitage. Des matériaux de qualité et innovants caractérisent une nouvelle vision de la salle de bain, dont le design associe avec une extrême élégance des détails recherchés et des géométries structurelles contemporaines. La forme tridimensionnelle en diamant, agrémentée d'un cadre raffiné à la base du mobilier est une caractéristique de la collection. La précieuse figure monolithique est reproposée dans la poignée octogonale, qui dans la collection Dandy devient un important élément de décoration, définissant ainsi sans équivoque l'iconicité d'une collection au fort impact scénographique.

Призматические формы с выразительными отметками легли в основу коллекции Dandy бренда Mitage. Ценные и инновационные материалы характеризуют новую идею ванной комнаты, в дизайне которой с непринуждённой элегантностью сочетаются изысканные детали и современные геометрические линии конструкции. Характерной отличительной чертой коллекции является объёмная форма, напоминающая алмаз, с изысканной рамой в основании всех элементов обстановки. Форма ценного монолита предлагается также для восьмигранной ручки, которая является ярким декоративным элементом коллекции Dandy, делая таким образом эту коллекцию настоящей иконой с потрясающим театральным эффектом.



DANDY 01

Basi portalavabo con frontale e fianchi laccato grafite lucido. Profilo inferiore e maniglia finitura oro rosa satinato. Lavabo Crystal mineralmarmo. Specchio Crystal bisellato. | Washbasin units with front and sides lacquered glossy graphite. Lower profile and handle satin rose gold finish. Washbasin mod. Crystal mineralmarmo. Mirror mod. Crystal bevelled. | Meubles sous vasque avec façade et cotés laqué grafite brillant. Profil inférieur et poignée finition or rose satiné. Vasque Crystal mineralmarmo. Miroir Crystal biseauté. | Тумбы для раковины с фасадом и боковинами в глянцевом лаке цвета «графит». Нижний профиль и ручка с отделкой розовым золотом с сатинированием. Раковина Crystal из минерального мрамора. Зеркало Crystal со скошенной кромкой.

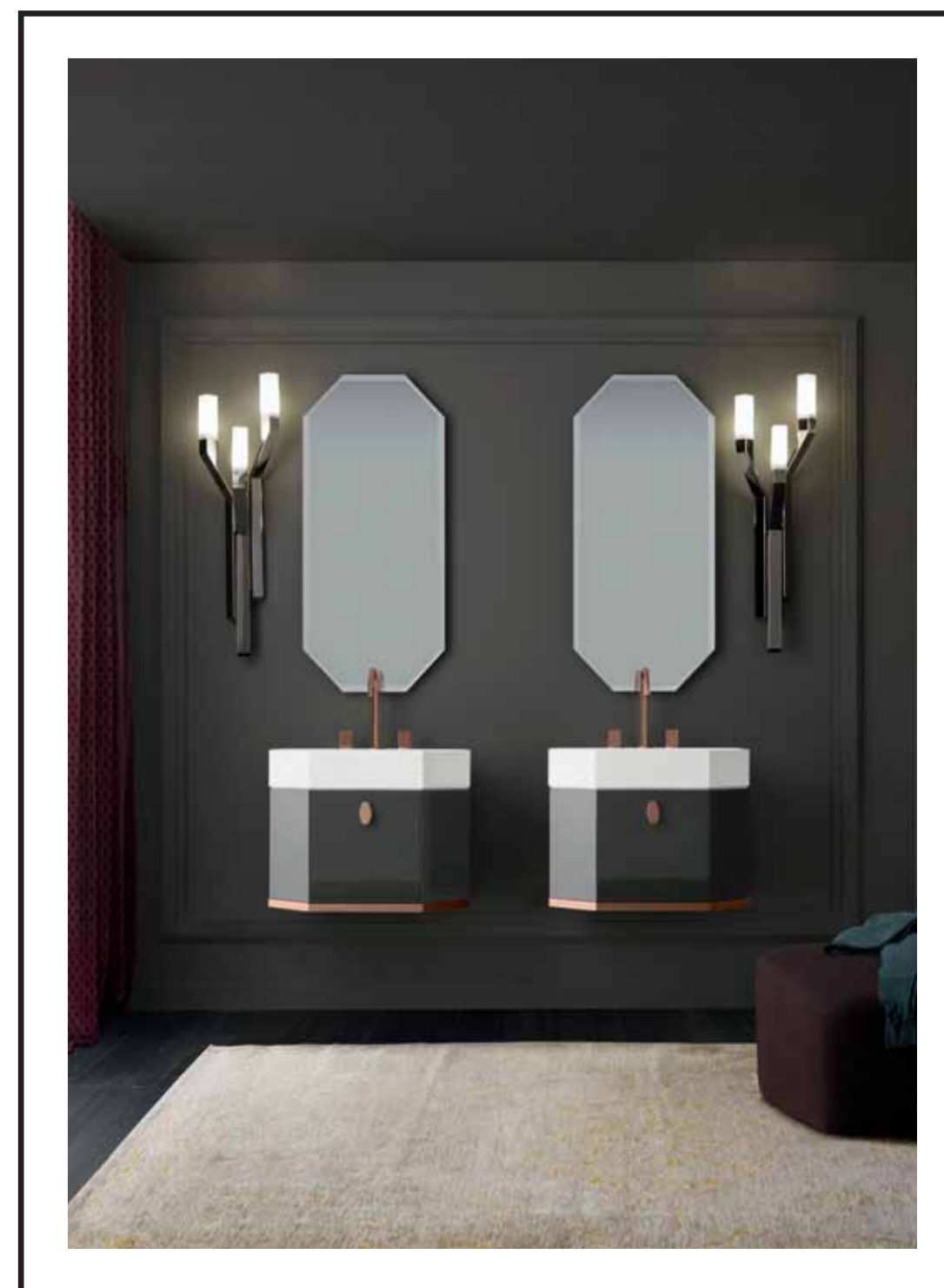



D 0 1



A sinistra: base portalavabo con frontale e fianchi laccato grafite lucido. Profilo inferiore e maniglia finitura oro rosa satinato. Lavabo Crystal mineralmarmo. Specchio Crystal bisellato. Sopra: dettaglio maniglia finitura oro rosa satinato. | Left: washbasin unit with front and sides lacquered glossy grafite. Lower profile and handle satin rose gold finish. Washbasin mod. Crystal mineralmarmo. Mirror mod. Crystal bevelled. Above: detail of handle satin rose gold finish. | À gauche : meuble sous vasque avec façade et cotés laqué grafite brillant. Profil inférieur et poignée finition or rose satiné. Vasque Crystal mineralmarmo. Miroir Crystal biseauté. Ci-dessus : détail poignée finition or rose satiné. | Слева: тумба для раковины с фасадом и боковинами в глянцевоом лаке цвета «графит». Нижний профиль и ручка с отделкой розовым золотом с сатинированием. Раковина Crystal из минерального мрамора. Зеркало Crystal со скошенной кромкой. Вверху: деталь - ручка с отделкой розовым золотом с сатинированием.

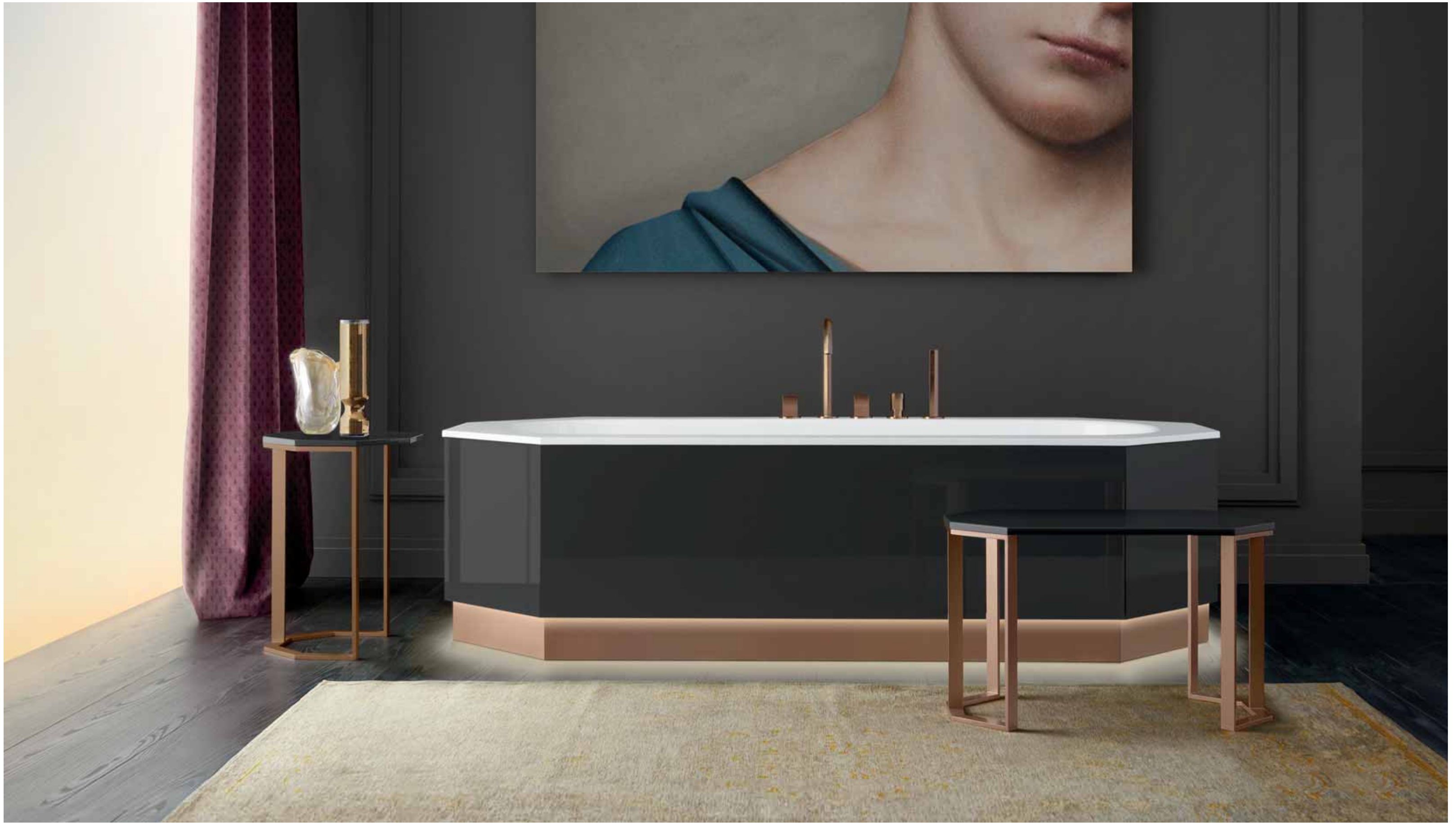



Sopra: colonna con frontale e fianchi laccato grafite lucido, maniglia finitura oro rosa satinato. A destra: vasca Crystal 195 mineralmarmo, rivestimento laccato grafite lucido, zoccolo finitura oro rosa satinato con illuminazione a led. Tavolini Dandy laccati grafite lucido e struttura finitura oro rosa satinato. | Above: column with front and sides lacquered glossy grafite and handle satin rose gold finish. Right: bathtub mod. Crystal 195 mineralmarmo, lacquered glossy grafite coating, satin rose gold finish plinth with LED lighting. Dandy small tables lacquered glossy grafite and satin rose gold finish structure. | Ci-dessus : colonne avec façade et cotés laqué grafite brillant et poignée finition or rose satiné. À droite : baignoire Crystal 195 mineralmarmo, revêtement laqué grafite brillant, socle finition or rose satiné avec éclairage à led. Petites tables Dandy laquées grafite brillant et structure finition or rose satiné. | Вверху: пенал с фасадом и боковинами в глянцевом лаке цвета «графит», ручка с сатиновой отделкой розовое золото. Справа: ванна Crystal 195 из минерального мрамора, облицовка в глянцевом лаке цвета «графит», цоколь с сатирированной отделкой розовым золотом со светодиодной подсветкой. Столики Dandy с глянцевой лакировкой цвета «графит» и несущей конструкцией с сатирированной отделкой розовым золотом.



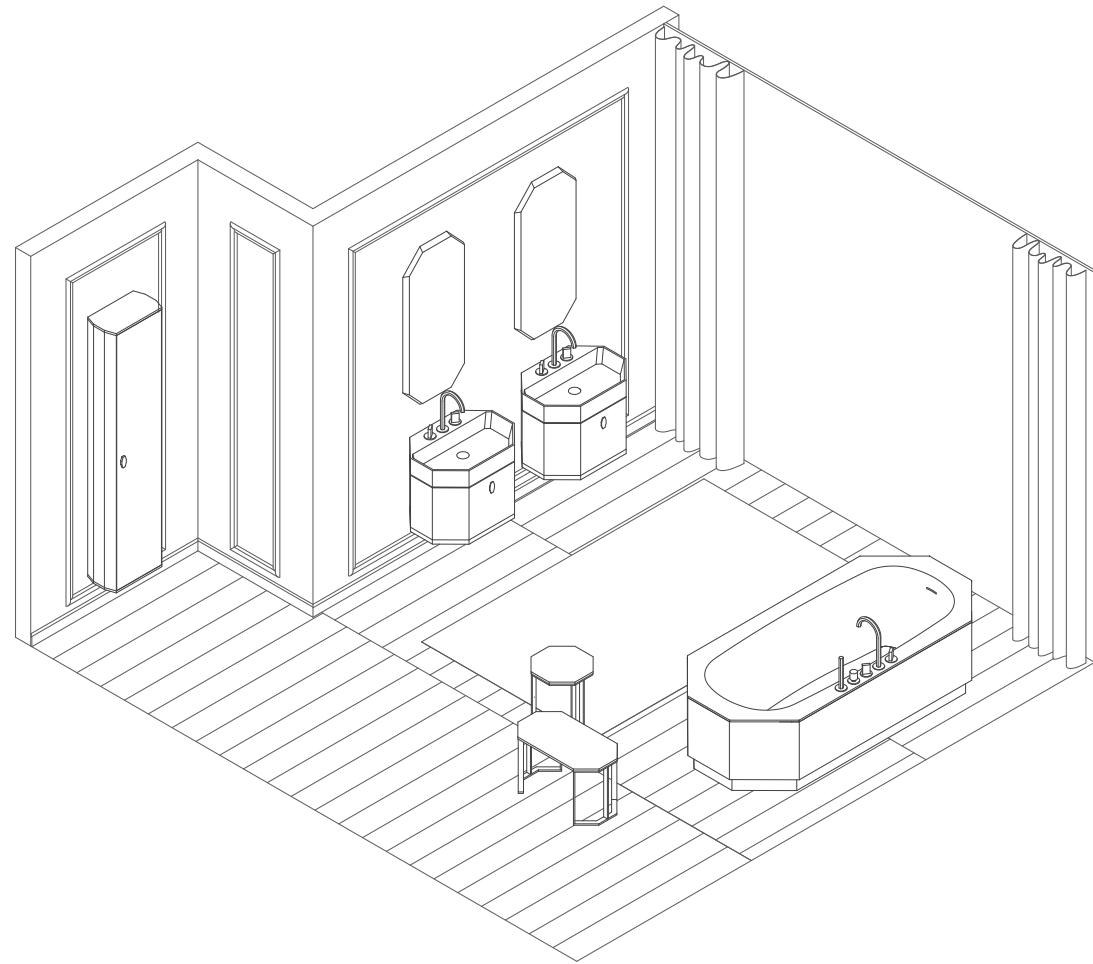

Basi portalavabo con frontale e fianchi laccato grafite lucido. Profilo inferiore e maniglia finitura oro rosa satinato. Lavabo Crystal mineralmarmo. Specchio Crystal bisellato. Colonna con frontale e fianchi laccato grafite lucido e maniglia finitura oro rosa satinato. Vasca Crystal 195 mineralmarmo, rivestimento laccato grafite lucido, zoccolo finitura oro rosa satinato con illuminazione a led. Tavolini Dandy laccati grafite lucido e struttura finitura oro rosa satinato. Washbasin units with front and sides lacquered glossy grafite. Lower profile and handle satin rose gold finish. Washbasin mod. Crystal mineralmarmo. Mirror mod. Crystal bevelled. Column with front and sides lacquered glossy grafite and handle satin rose gold finish. Bathtub mod. Crystal 195 mineralmarmo, lacquered glossy grafite coating, satin rose gold finish plinth with LED lighting. Dandy small tables lacquered glossy grafite and satin rose gold finish structure. Meubles sous vasque avec façade et cotés laqué grafite brillant. Profil inférieur et poignée finition or rose satiné. Vasque Crystal mineralmarmo. Miroir Crystal biseauté. Colonne avec façade et cotés laqué grafite brillant et poignée finition or rose satiné. Baignoire Crystal 195 mineralmarmo, revêtement laqué grafite brillant, socle finition or rose satiné avec éclairage à led. Petites tables Dandy laquées grafite brillant et structure finition or rose satiné. | Тумбы для раковины с фасадом и боковинами в глянцевом лаке цвета «графит». Нижний профиль и ручка с отделкой розовым золотом с сатинированием. Раковина Crystal из минерального мрамора. Зеркало Crystal со скошенной кромкой. пенал с фасадом и боковинами в глянцевом лаке цвета «графит», ручка с сатиновой отделкой розовое золото. Ванна Crystal 195 из минерального мрамора, облицовка в глянцевом лаке цвета «графит», цоколь с сатиновой отделкой розовым золотом со светодиодной подсветкой. Столики Dandy с глянцевой лакировкой цвета «графит» и несущей конструкцией с сатиновой отделкой розовым золотом.

composizione | composition | состав

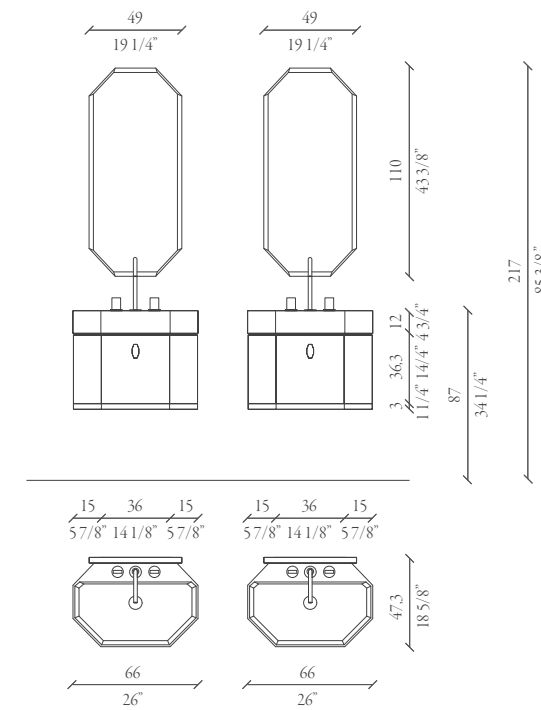

colonne | column | пенал

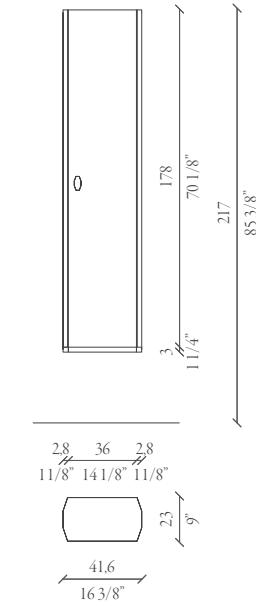

vasca | bathtub | baignoire | ванна

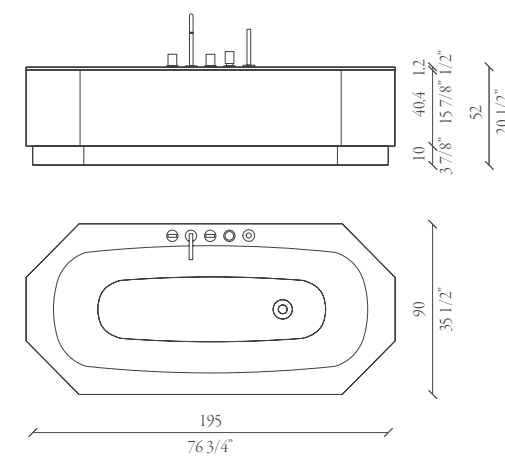

tavolini | small tables | petites tables | столики

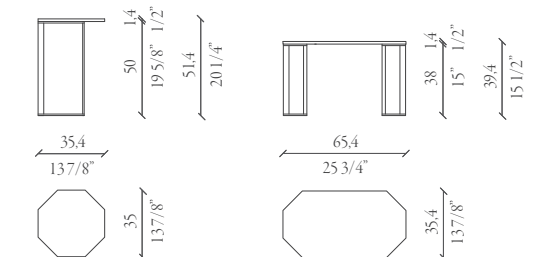



DANDY 02

Base portalavabo con frontale, fianchi e top laccato bianco lucido. Profilo inferiore e maniglia finitura oro nero satinato. Lavabo Crystal mineralmarmo. Specchio Crystal bisellato. | Washbasin unit with front, sides and top lacquered glossy bianco. Lower profile and handle satin black gold finish. Washbasin mod. Crystal mineralmarmo. Mirror mod. Crystal bevelled. | Meuble sous vasque avec façade, cotés et plan laqué bianco brillant. Profil inférieur et poignée finition or noir satiné. Vasque Crystal mineralmarmo. Miroir Crystal biseauté. Тумба для раковины с фасадом, боковинами и столешницей в глянцевом лаке белого цвета. Нижний профиль и ручка с отделкой чернённым золотом с сатинированием. Раковина Crystal из минерального мрамора. Зеркало Crystal со скошенной кромкой.





A sinistra: base portalavabo con frontale, fianchi e top laccato bianco lucido. Profilo inferiore e maniglia finitura oro nero satinato. Lavabo Crystal mineralmarmo. Specchio Crystal bisellato. Sopra: dettaglio maniglia finitura oro nero satinato. | Left: washbasin unit with front, sides and top lacquered glossy bianco. Lower profile and handle satin black gold finish. Washbasin mod. Crystal mineralmarmo. Mirror mod. Crystal bevelled. Above: detail of handle satin black gold finish. | À gauche : meuble sous vasque avec façade, cotés et plan laqué bianco brillant. Profil inférieur et poignée finition or noir satiné. Vasque Crystal mineralmarmo. Miroir Crystal biseauté. Ci-dessus : détail poignée finition or noir satiné. | Слева: тумба для раковины с фасадом, боковинами и столешницей в глянцево-белом лаке. Нижний профиль и ручка с отделкой чернённым золотом с сатинированием. Раковина Crystal из минерального мрамора. Зеркало Crystal со скошенной кромкой. Вверху: деталь-ручка с отделкой чернённым золотом с сатинированием.

D 0 2

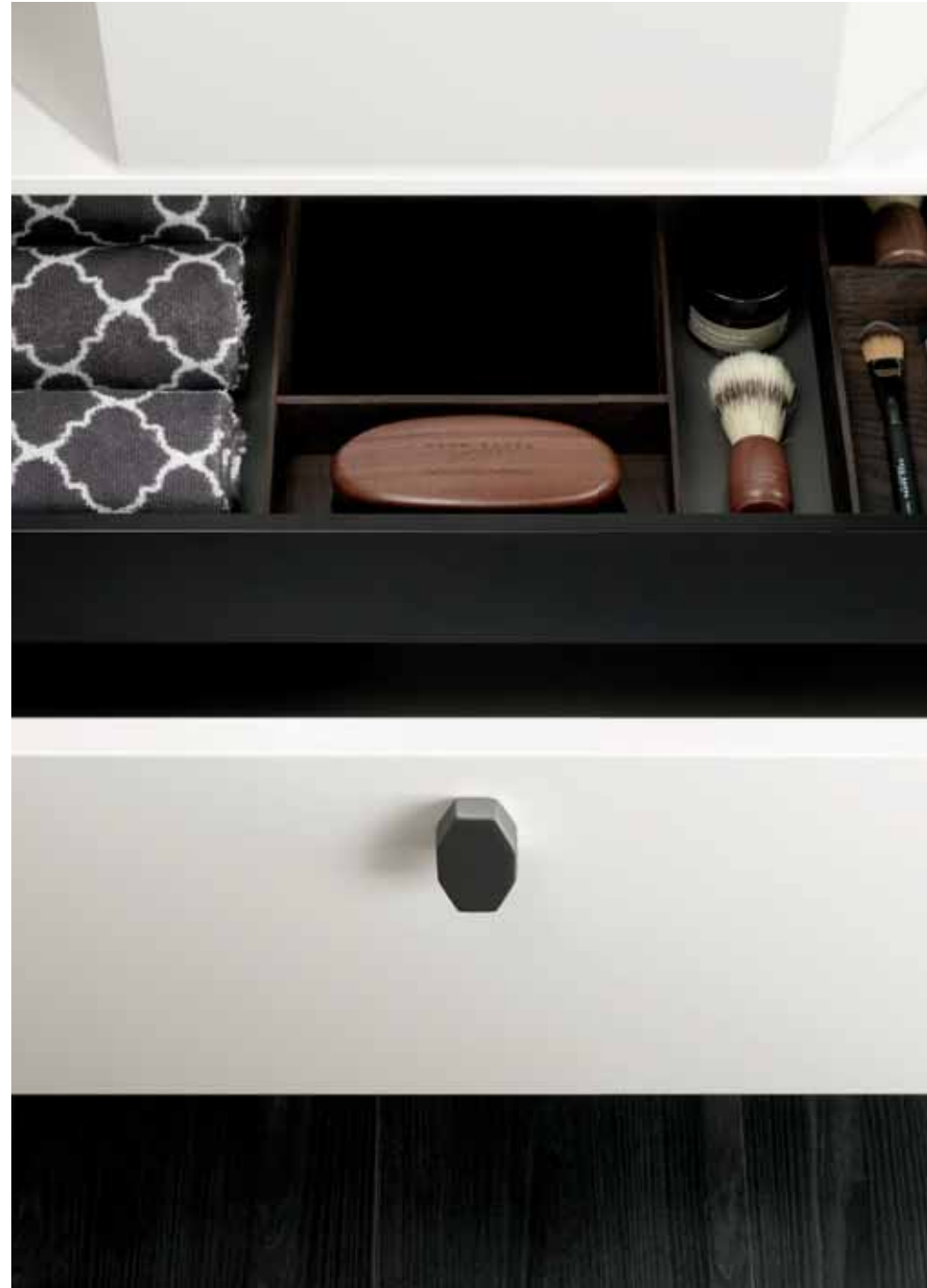

Sopra: dettaglio cassetto interno base portalavabo con attrezzatura in rovere carbone, frontale in laccato bianco lucido e maniglia finitura oro nero satinato. | Above: detail of inside drawer washbasin unit with accessories in oak carbone, bianco lacquered glossy front and handle satin black gold finish. | Ci-dessus: détail tiroir interne meuble sous vasque avec équipement en rovere carbone, façade en laqué bianco brillant et poignée finition or noir satiné. Вверху: деталь-внутренний ящик тумбы для раковины с внутренним оснащением из дуба цвета «уголь», фасадом в глянцево-белом лаке, ручка с отделкой сатинованным черненьким золотом.



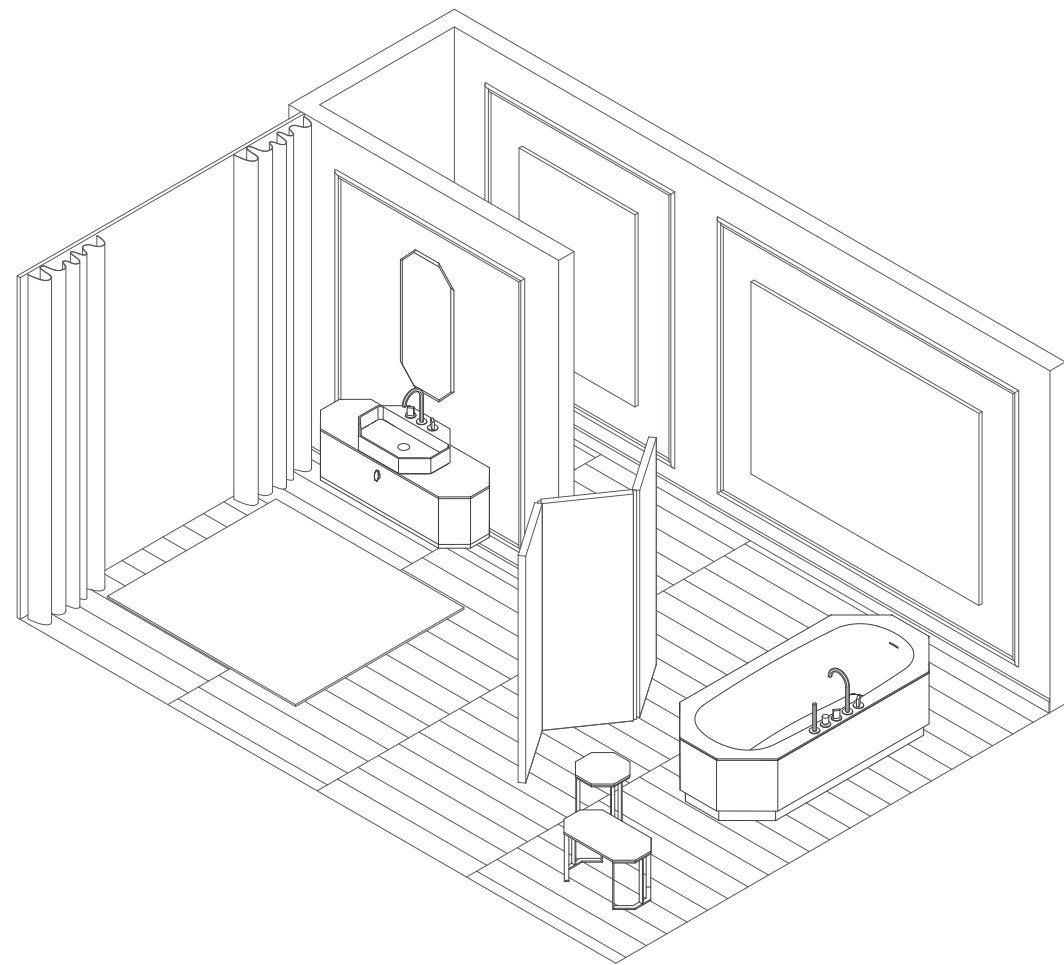

composizione | composition | состав

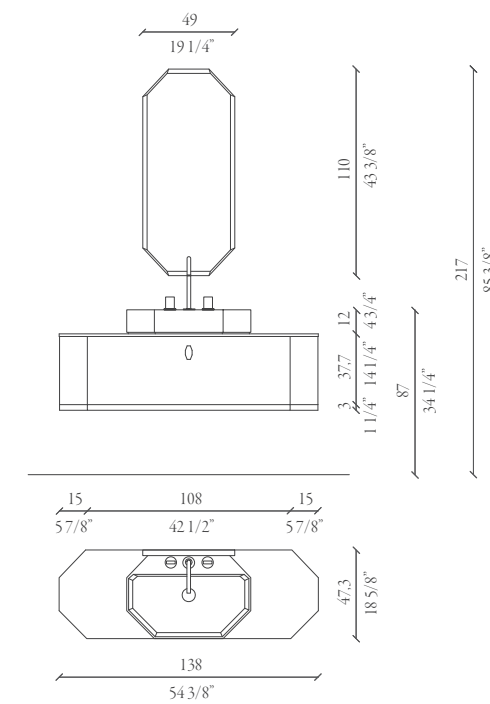

vasca | bathtub | baignoire | ванна

tavolini | small tables | petites tables | столики

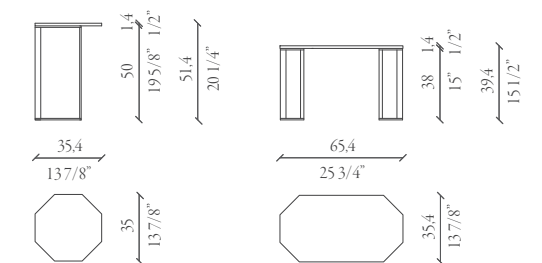
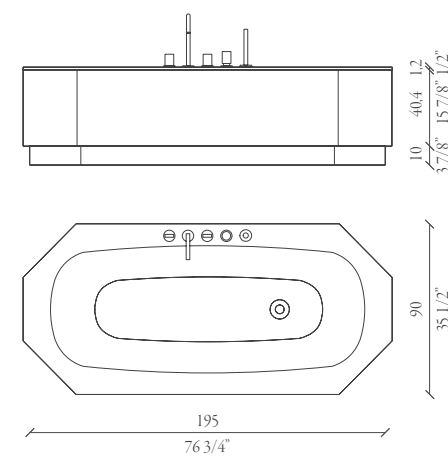

Base portalavabo con frontale, fianchi e top laccato bianco lucido. Profilo inferiore e maniglia finitura oro nero satinato. Lavabo Crystal mineralmarmo. Specchio Crystal bisellato. | Washbasin unit with front, sides and top lacquered glossy bianco. Lower profile and handle satin black gold finish. Washbasin mod. Crystal mineralmarmo. Mirror mod. Crystal bevelled. | Meuble sous vasque avec façade, cotés et plan laqué bianco brillant. Profil inférieur et poignée finition or noir satiné. Vasque Crystal mineralmarmo. Miroir Crystal biseauté. | Тумба для раковины с фасадом, боковинами и столешницей в глянцевоом лаке белого цвета. Нижний профиль и ручка с отделкой чернённым золотом с сатинированием. Раковина Crystal из минерального мрамора. Зеркало Crystal со скошенной кромкой.





DANDY 03

Base portalavabo con frontali, fianchi e profilo inferiore laccato fango lucido. Maniglie finitura cromo lucido. Top in marmo arabescato lucido bordo bisellato. Lavabo sottopiano Panama 47 in ceramica. Specchio Crystal bisellato retroilluminato a led. | Washbasin unit with fronts, sides and lower profile lacquered glossy fango. Handles glossy chrome finish. Marble top glossy arabescato bevelled edge. Ceramic undermounted washbasin mod. Panama 47. Mirror mod. Crystal bevelled with LED-backlighting. | Meuble sous vasque avec façades, cotés et profil inférieur laqué fango brillant. Poignées finition chrome brillant. Plan en marbre arabescato brillant bord biseauté. Vasque encastrée Panama 47 en céramique. Miroir Crystal biseauté rétroéclairé à led. Тумба для раковины с фасадом, боковинами и нижним профилем в глянцевом лаке цвета грязи. Ручка с отделкой блестящим хромированием. Столешница из полированного мрамора Арабескато со скошенной кромкой. Устанавливаемая под столешницу раковина Panama 47 керамическая. Зеркало Crystal со скошенной кромкой со светодиодной подсветкой.





A sinistra: base portalavabo laccato fango lucido. Maniglie finitura cromo lucido. Top in marmo arabescato lucido bordo bisellato. Lavabo sottopiano Panama 47 in ceramica. Sopra: Specchio Crystal bisellato retroilluminato a led. Top in marmo arabescato lucido bordo bisellato. | Left: washbasin unit lacquered glossy fango. Handles glossy chrome finish. Marble top glossy arabescato bevelled edge. Ceramic undermounted washbasin mod. Panama 47. Above: mirror mod. Crystal bevelled with LED-backlighting. Marble top glossy arabescato bevelled edge. | À gauche : meuble sous vasque laqué fango brillant. Poignées finition chrome brillant. Plan en marbre arabescato brillant bord biseauté. Vasque encastrée Panama 47 en céramique. Ci-dessus : miroir Crystal biseauté rétroéclairé à led. Plan en marbre décoré d'arabesques brillant bord biseauté. | Слева: тумба для раковины в глянцево лаке цвета грязи. Ручка с отделкой блестящим хромированием. Столешница из полированного мрамора Арабескато со скошенной кромкой. Устанавливаемая под столешницу раковина Panama 47 керамическая. Вверху: зеркало Crystal со скошенной кромкой со светодиодной подсветкой. Столешница из полированного мрамора Арабескато со скошенной кромкой.



A destra: base portalavabo con frontali e fianchi laccato fango lucido. Profilo inferiore e maniglie finitura oro satinato. Specchio Crystal bisellato retroilluminato a led. Sopra e a destra: top in marmo grafite lucido bordo bisellato e lavabo sottopiano Panama 47 in ceramica nera. | Right: washbasin unit with fronts and sides lacquered glossy fango. Lower profile and handles satin gold finish. Mirror mod. Crystal bevelled with LED-backlighting. Above and right: marble top glossy grafite bevelled edge and black ceramic undermounted washbasin mod. Panama 47. | À droite : meuble sous vasque avec façades et cotés laqué fango brillant. Profil inférieur et poignées finition or satiné. Miroir Crystal biseauté rétroéclairé à led. Ci-dessus et à droite : plan en marbre grafite brillant bord biseauté et vasque encastrée Panama 47 en céramique noire. | Справа: тумба для раковины с фасадом и боковинами в глянцево-лаке цвета графит. Нижний профиль и ручка с золотистой отделкой с сатинированием. Зеркало Crystal со скошенной кромкой со светодиодной подсветкой. Вверху и справа: полированная гранитная столешница цвета «графит» со скошенной кромкой, встраиваемая под столешницу раковина Panama 47 керамическая чёрная.



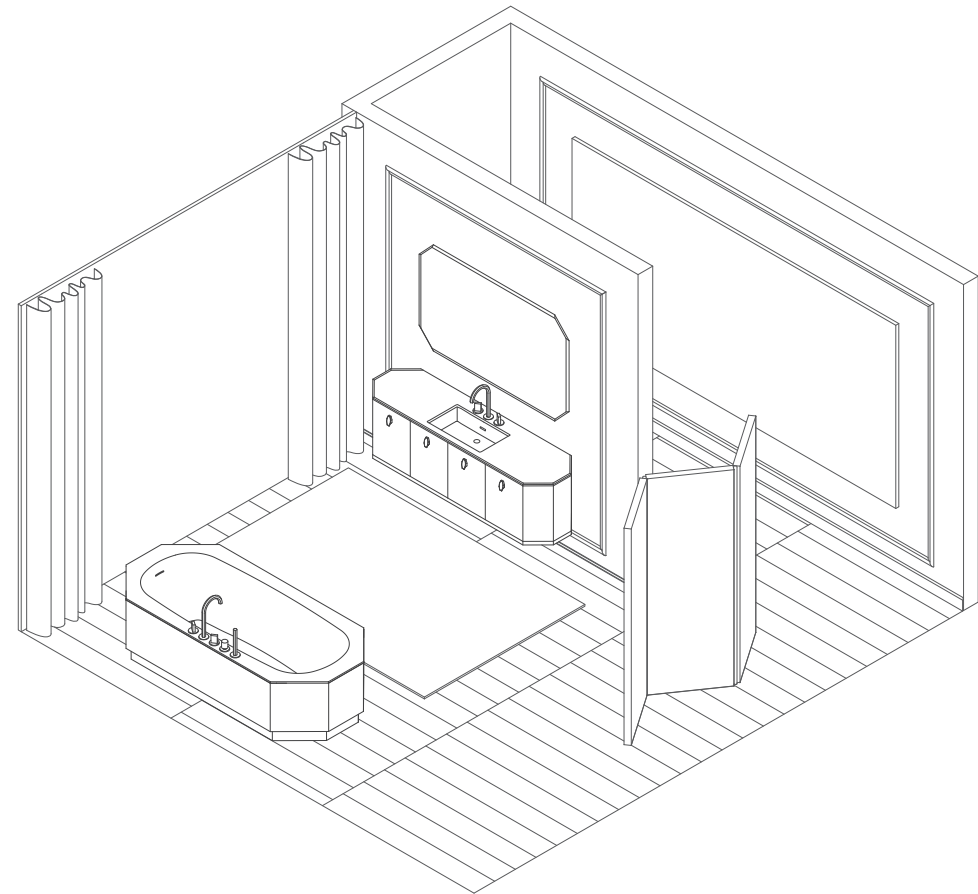

D03: base portallavabo con frontali, fianchi e profilo inferiore laccato fango lucido. Maniglie finitura cromo lucido. Top in marmo arabescato lucido bordo bisellato. Lavabo sottopiano Panama 47 in ceramica. Specchio Crystal bisellato retroilluminato a led. D03 b: profilo inferiore e maniglie finitura oro satinato. Top in marmo grafite lucido bordo bisellato e lavabo sottopiano Panama 47 in ceramica nera. | D03: washbasin unit with lacquered glossy fango front, sides and lower profile. Handles glossy chrome finish. Marble top glossy arabescato bevelled edge. Ceramic undermounted washbasin mod. Panama 47. Mirror mod. Crystal bevelled with LED-backlighting. D03 b: lower profile and handles satin gold finish. Marble top glossy grafite bevelled edge and black ceramic undermounted washbasin mod. Panama 47. | D03: meuble sous vasque avec façades, cotés et profil inférieur laqué fango brillant. Poignées finition chrome brillant. Plan en marbre décoré d'arabesques brillant bord biseauté. Vasque encastrée Panama 47 en céramique. Miroir Crystal biseauté rétroéclairé à led. D03 b: profil inférieur et poignées finition or satiné. Plan en marbre grafite brillant bord biseauté et vasque encastrée Panama 47 en céramique noire. | D03: Тумба для раковины с фасадом, боковинами и нижним профилем в глянцево-лаке цвета фанги. Ручка с отделкой блестящим хромированием. Столешница из полированного мрамора Арабескато со скошенной кромкой. Устанавливаемая под столешницу раковина Panama 47 керамическая. Зеркало Crystal со скошенной кромкой со светодиодной подсветкой. D03 b: нижний профиль и ручка с золотистой отделкой с сатинированием. Полированная гранитная столешница цвета «графит» со скошенной кромкой, встраиваемая под столешницу раковина Panama 47 керамическая чёрная.

composizione | composition | состав

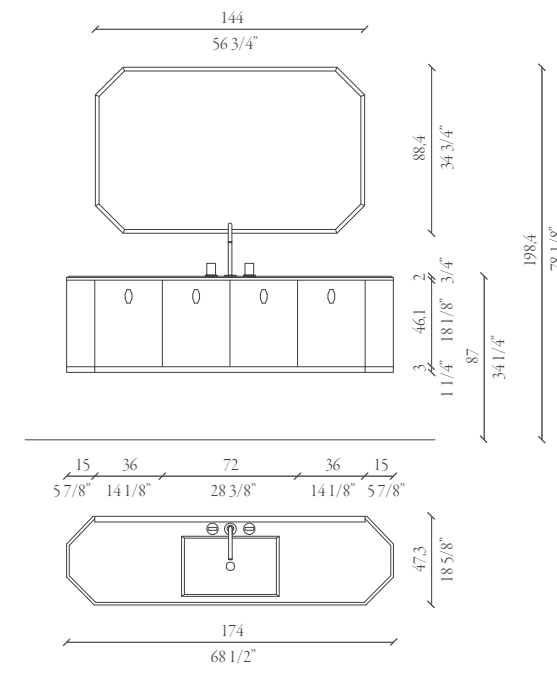

vasca | bathtub | baignoire | ванна

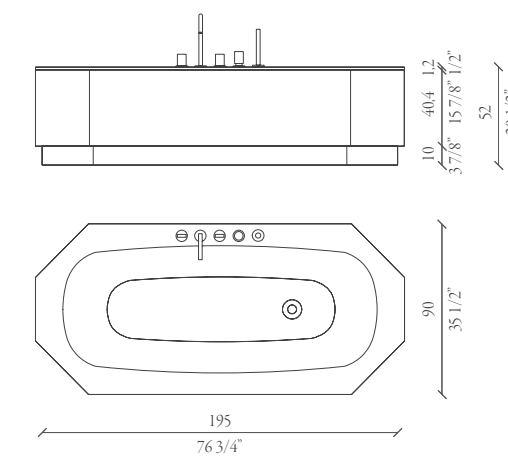

MAJESTIC

design by Samuele Mazza, Alessandro La Spada

La storica collezione Majestic conferma una interpretazione dell'ambiente bagno ricercata ed esclusiva, dettata da raffinate soluzioni formali. Una linea caratterizzata dall'estetica del vetro, da particolari pregiati e da forme morbide ed avvolgenti. Un ambiente bagno concreto e ricco di suggestione, ispirato da una visione contemporanea ma fortemente legata alla tradizione, in cui dettagli ricercati e delicate note deco raccontano atmosfere eleganti e senza tempo. Elemento iconico della collezione Majestic, il piedino in metallo, si ripropone in una forma più sinuosa, in pares con la maniglia, dal design leggero e delicato. Altra novità della collezione sono i preziosi rivestimenti in velluto abbinati al vetro: una soluzione esclusiva che si aggiunge al vasto campionario di finiture disponibili.

The historical Majestic collection provides a sophisticated and exclusive interpretation of the bathroom environment, dictated by elegant formal solutions. A line characterised by the aesthetic appeal of glass, with fine details and soft and enveloping shapes. A practical bathroom environment full of charm, inspired by a contemporary vision which is nevertheless still strongly linked to tradition, in which fine details and delicate decorative touches help create elegant and timeless atmospheres. An iconic element of the Majestic collection, the metal foot now has a more sinuous design that matches the handle featuring a light and delicate design. Another new feature of the collection are the precious velvet wall covering panels matched with the glass: a unique solution included in the extensive collection of samples of the available finishes.

L'historique collection Majestic historique confirme une interprétation de la salle de bain recherchée et exclusive, dictée par des solutions formelles raffinées. Une ligne caractérisée par l'esthétisme du verre, par des détails de qualité et par des formes souples et envoûtantes. Une salle de bain concrète et pleine de charme, inspirée d'une vision contemporaine mais fortement liée à la tradition, où des détails recherchés et des notes déco délicates racontent des atmosphères élégantes et intemporelles. Élément emblématique de la collection Majestic, le pied en métal est repropose sous une forme plus sinueuse, en pares avec la poignée, au design léger et délicat. Une autre nouveauté de la collection, ce sont les précieux revêtements en velours associés au verre : une solution exclusive qui s'ajoute au vaste échantillonnage de finitions disponibles.

Уже хорошо известная коллекция Majestic подтверждает собой идею ванной комнаты, как изысканного и эксклюзивного помещения, продиктованного использованием изящных формальных решений. Для этой серии характерна красота стекла, ценные детали и мягкие, обволакивающие формы. Конкретное видение идеи ванной комнаты, полное очарования, навеянное современным взглядом, но сильно привязанное к традициям, в которой изысканные детали с нотками деко навевают элегантную атмосферу, не знающую времени. Настоящая икона коллекции Majestic - металлическая ножка - предлагается более фигурной формы, в соответствии с ручкой лёгкого и деликатного дизайна. Ещё одной новинкой коллекции является ценная велюровая обивка в сочетании со стеклом - эксклюзивное решение в дополнение к уже широкому выбору образцов доступных отделок.



MAJESTIC 06

Base portalavabo e top vetro extrachiaro velvet pearl bordo bisellato, profilo top e piedini Anversa acciaio cromo nero. Lavabo Lione ceramica, esterno platino. Specchio Notre Dame cornice specchio fumé bisellato. Washbasin unit and top extralight glass velvet pearl bevelled edge, top profile and feet mod. Anversa black chrome steel. Washbasin mod. Lione ceramic, platinum outside. Mirror mod. Notre Dame with mirror frame fumé bevelled edge. | Meuble sous vasque et plan verre extra-clair velvet pearl bord biseauté, profil plan et pieds Anversa acier chrome noir. Vasque Lione céramique, extérieur platine. Miroir Notre Dame cadre miroir fumé biseauté. | Тумба для раковины сверхсветлое из столешница стекло velvet pearl со скошенной кромкой, профиль столешницы и ножки Anversa из хромированной стали чёрного цвета. Раковина Lione керамическая, наружная часть платиновая отделка. Зеркало Notre Dame в раме, зеркало дымчатое со скошенной кромкой.





Base portalavabo e top vetro extrachiaro velvet pearl bordo bisellato, profilo top e piedini Anversa acciaio cromo nero. Lavabo Leone ceramica, esterno platino. Specchio Notre Dame cornice specchio fumé bisellato. Washbasin unit and top extralight glass velvet pearl bevelled edge, top profile and feet mod. Anversa black chrome steel. Washbasin mod. Leone ceramic, platinum outside. Mirror mod. Notre Dame with mirror frame fumé bevelled edge. | Meuble sous vasque et plan verre extra-clair velvet pearl bord biseauté, profil plan et pieds Anversa acier chrome noir. Vasque Leone céramique, extérieur platine. Miroir Notre Dame cadre miroir fumé biseauté. | Тумба для раковины сверхсветлое из столешница стекло velvet pearl со скошенной кромкой, профиль столешницы и ножки Anversa из хромированной стали чёрного цвета. Раковина Leone керамическая, наружная часть платиновая отделка. Зеркало Notre Dame в раме, зеркало дымчатое со скошенной кромкой.



M 0 6 | b

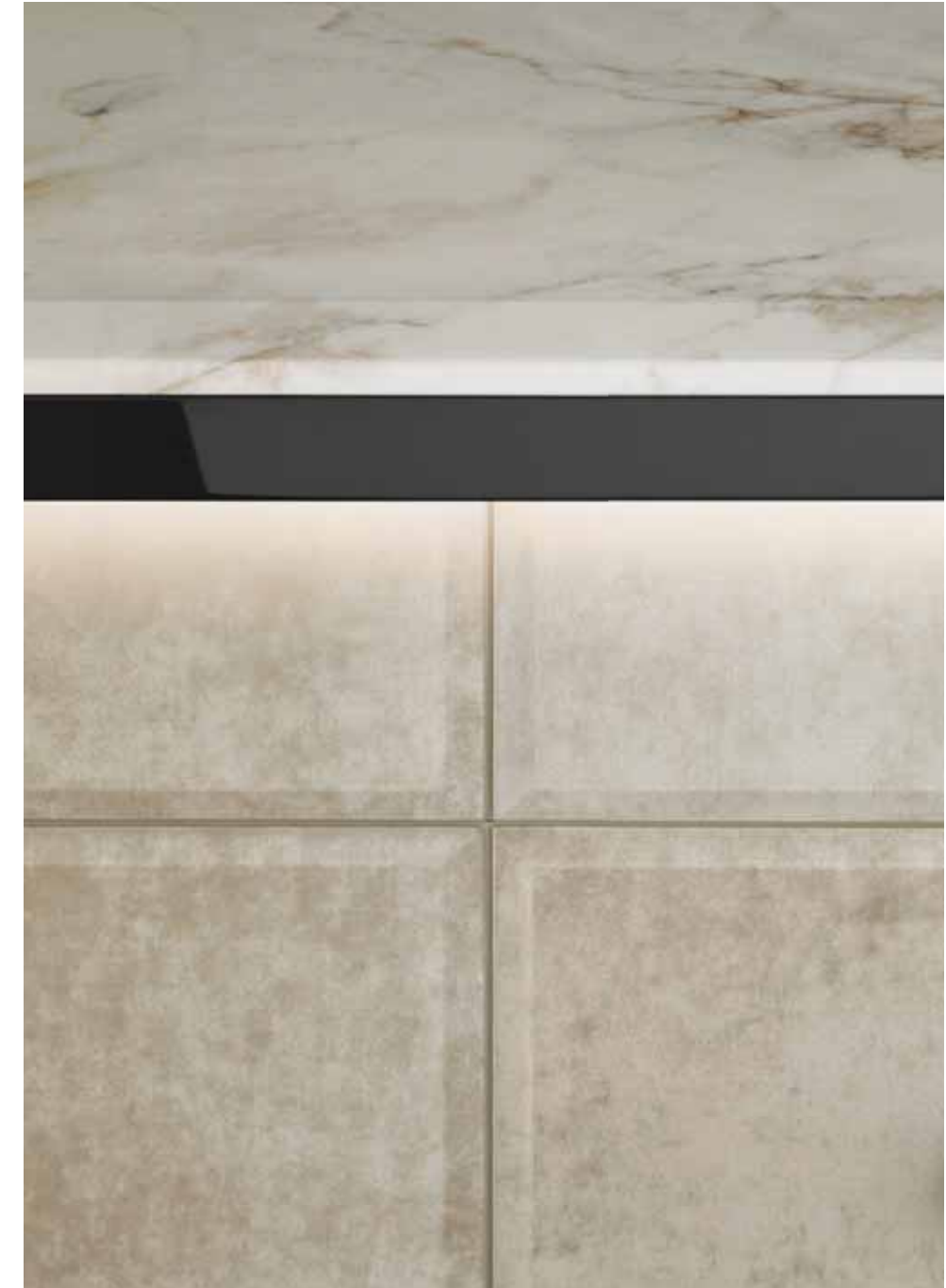

Sopra e a sinistra: base portalavabo vetro extrachiaro velvet pearl bordo bisellato, profilo top e piedini Anversa acciaio cromo nero. Top in marmo paonazzetto lucido. Lavabo Leone ceramica, esterno platino. Specchio Notre Dame cornice specchio fumè bisellato. | Above and left: washbasin unit extralight glass velvet pearl bevelled edge, top profile and feet mod. Anversa black chrome steel. Top glossy paonazzetto marble. Washbasin mod. Leone ceramic, platinum outside. Mirror mod. Notre Dame with mirror frame fumè bevelled edge. | Ci-dessus et à gauche : meuble sous vasque verre extra-clair velvet pearl bord biseauté, profil plan et pieds Anversa acier chrome noir. Plan en marbre paonazzetto brillant. Vasque Leone céramique, extérieur platine. Miroir Notre Dame cadre miroir fumé biseauté. | Вверху и слева: тумба для раковины сверхсветлое стекло velvet pearl со скошенной кромкой, профиль столешницы и ножки Anversa из хромированной стали чёрного цвета. Столешница из полированного мрамора Паонацетто. Раковина Leone керамическая, наружная часть-платиновая отделка. Зеркало Notre Dame в раме, зеркало дымчатое со скошенной кромкой.





Sopra: dettaglio vasca Anversa 205 con top in marmo paonazzetto lucido bordo bisellato. A destra: vasca Anversa 205 rivestimento vetro extrachiaro velvet pearl bordo bisellato, profilo top e piedini Anversa acciaio cromo nero. Top in marmo paonazzetto lucido bordo bisellato. | Above: detail of bathtub mod. Anversa 205 with top in glossy paonazzetto marble bevelled edge. Right: bathtub mod. Anversa 205 extralight glass coating velvet pearl bevelled edge, top profile and feet mod. Anversa chrome steel nero. Top glossy paonazzetto marble bevelled edge. | Ci-dessus : détail baignoire Anversa 205 avec plan en marbre paonazzetto brillant bord biseauté. À droite : baignoire Anversa 205 revêtement verre extra-clair velvet pearl bord biseauté, profil plan et pieds Anversa acier chrome noir. Plan en marbre paonazzetto brillant bord biseauté. | Вверху: деталь - ванна Anversa 205 со столешницей из полированного мрамора Паонацetto со скошенной кромкой. Справа: ванна Anversa 205 с обшивкой из сверхсветлого стекла velvet pearl со скошенной кромкой, профиль столешницы и ножки Anversa из хромированной стали чёрного цвета. Столешница из полированного мрамора Паонацetto со скошенной кромкой.



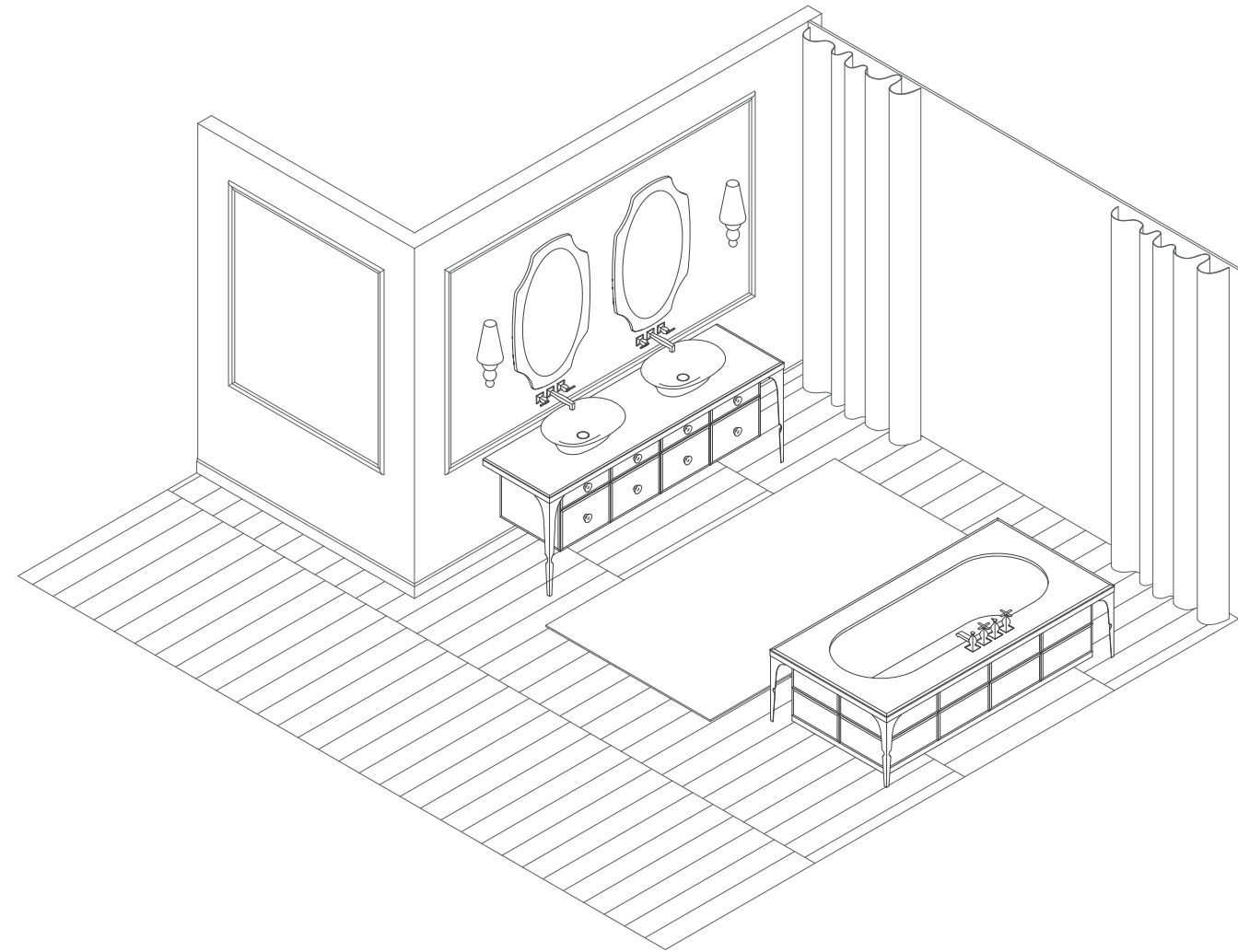

M06: base portlavabo e top vetro extrachiaro velvet pearl bordo bisellato, profilo top e piedini Anversa acciaio cromo nero. Lavabo Lione ceramica, esterno platino. Specchio Notre Dame cornice specchio fume bisellato. Vasca Anversa 205 con top in marmo paonazzetto lucido bordo bisellato, rivestimento vetro extrachiaro velvet pearl bordo bisellato, profilo top e piedini Anversa acciaio cromo nero. M06 b: top in marmo paonazzetto lucido bordo bisellato. | M06: washbasin unit and top extralight glass velvet pearl bevelled edge, top profile and feet mod. Anversa black chrome steel. Washbasin mod. Lione ceramic, platinum outside. Mirror mod. Notre Dame with mirror frame fumè bevelled edge. Bathtub mod. Anversa 205 with top in glossy paonazzetto marble bevelled edge, extralight glass coating velvet pearl bevelled edge, top profile and feet mod. Anversa chrome steel nero. M06 b: top glossy paonazzetto marble bevelled edge. | M06: meuble sous vasque et plan verre extra-clair velvet pearl bord biseauté, profil plan et pieds Anversa acier chrome noir. Vasque Lione céramique, extérieur platine. Miroir Notre Dame cadre miroir fumé biseauté. Baignoire Anversa 205 avec plan en marbre paonazzetto brillant bord biseauté, revêtement verre extra-clair velvet pearl bord biseauté, profil plan et pieds Anversa acier chrome noir. M06 b: plan en marbre paonazzetto brillant bord biseauté. | M06: тумба для раковины сверхсветлое из столешница стекло velvet pearl со скошенной кромкой, профиль столешницы и ножки Anversa из хромированной стали чёрного цвета. Раковина Lione керамическая, наружная часть платиновая отделка. Зеркало Notre Dame в раме, зеркало дымчатое со скошенной кромкой. Деталь - ванна Anversa 205 со столешницей из полированного мрамора Паонацетто со скошенной кромкой, с обшивкой из сверхсветлого стекла velvet pearl со скошенной кромкой, профиль столешницы и ножки Anversa из хромированной стали чёрного цвета. M06 b: Столешница из полированного мрамора Паонацетто со скошенной кромкой.

composizione | composition | состав

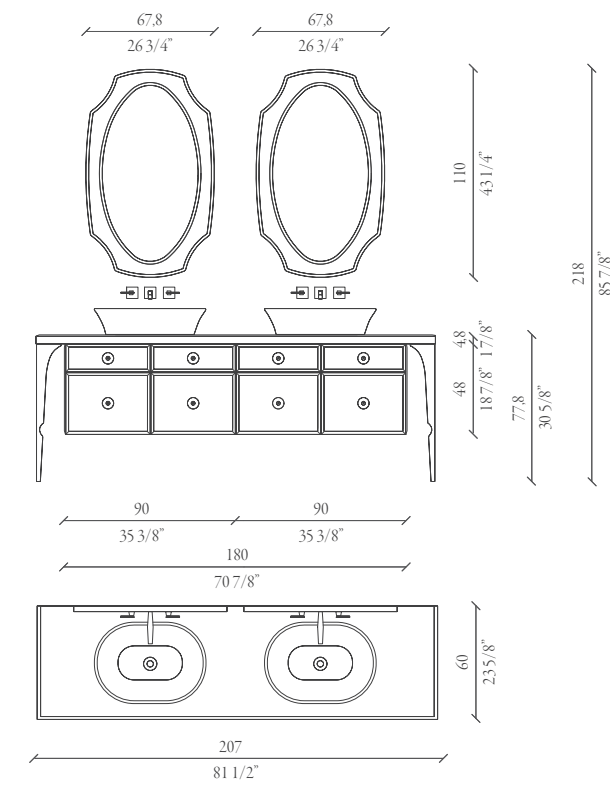

vasca | bathtub | baignoire | ванна

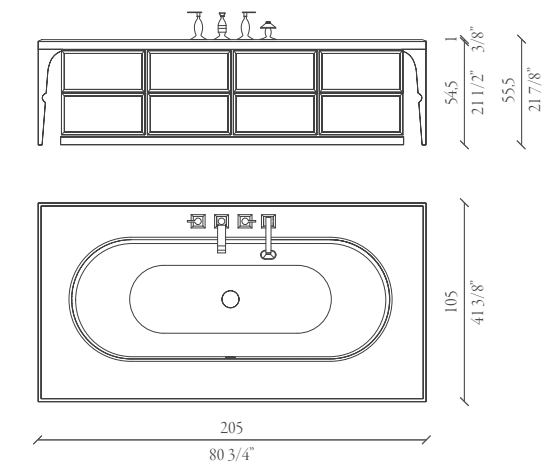



MAJESTIC 07

Base portalavabo bronzo acidato bordo bisellato, profilo top e piedini Anversa acciaio cromo nero. Top specchio bronzo con bordo bisellato. Lavabo Nizza 88 ceramica, esterno platino. Specchio Losanna cornice retroilluminata a led bronzo acidato, profilo acciaio cromo nero. | Washbasin unit etched bronze bevelled edge, top profile and feet mod. Anversa black chrome steel. Top mirror bronze with bevelled edge. Washbasin mod. Nizza 88, platinum outside. Mirror mod. Losanna LED back-lit frame etched bronze profile black chrome steel. | Meuble sous vasque bronzo acidato bord biseauté, profil plan et pieds Anversa acier chrome noir. Plan miroir bronze avec bord biseauté. Vasque Nizza 88 céramique, extérieur platine. Miroir Losanna cadre rétroéclairé à led bronzo acidato, profil en acier chrome noir. | Тумба для раковины из травлённой бронзы со скошенной кромкой, профиль столешницы и ножки Anversa из хромированной стали чёрного цвета. Столешница зеркальная с бронзовой отделкой со скошенной кромкой. Раковина Nizza 88 из керамики, наружная часть-платиновая отскака. Зеркало Losanna в раме из травлённой бронзы со светодиодной подсветкой, профиль стальной хромированный чёрный.





Sopra e a destra: dettaglio base portalavabo bronzo acidato bordo bisellato. Dettaglio interno cassetto wengè e sponde moka. Profilo top e piedini Anversa acciaio cromo nero. Top specchio bronzo acidato con bordo bisellato. Lavabo Nizza 88 ceramica, esterno platino. | Above and right: detail of washbasin unit etched bronze bevelled edge. Detail of wengè inside drawer with moka sides. Top profile and feet mod. Anversa black chrome steel. Top mirror etched bronze with bevelled edge. Washbasin mod. Nizza 88, platinum outside. | Ci-dessus et à droite : détail meuble sous vasque bronzo acidato bord biseauté. Détail intérieur tiroir wengè et bords moka. Profil plan et pieds Anversa acier chrome noir. Plan miroir bronzo acidato avec bord biseauté. Vasque Nizza 88 céramique, extérieur platine. | Вверху и справа: деталь-тумба для раковины травлённая бронза со скошенной кромкой. Деталь - внутренняя часть ящика и борта коричневого цвета. Профиль столешницы и ножки Anversa из хромированной стали чёрного цвета. Столешница зеркальная с отделкой травлённая бронза со скошенной кромкой. Раковина Nizza 88 керамическая, наружная часть - платиновая отделка.



A destra: dettaglio specchio Losanna cornice retroilluminata a led bronzo acidato, profilo acciaio cromo nero. | Right: detail of mirror mod. Losanna LED back-lit frame etched bronze profile black chrome steel. | À droite : détail miroir Losanna cadre rétroéclairé à led bronzo acidato, profil en acier chrome noir. | Справа: зеркало Losanna в раме из травлённой бронзы со светодиодной подсветкой, профиль стальной хромированный чёрный.



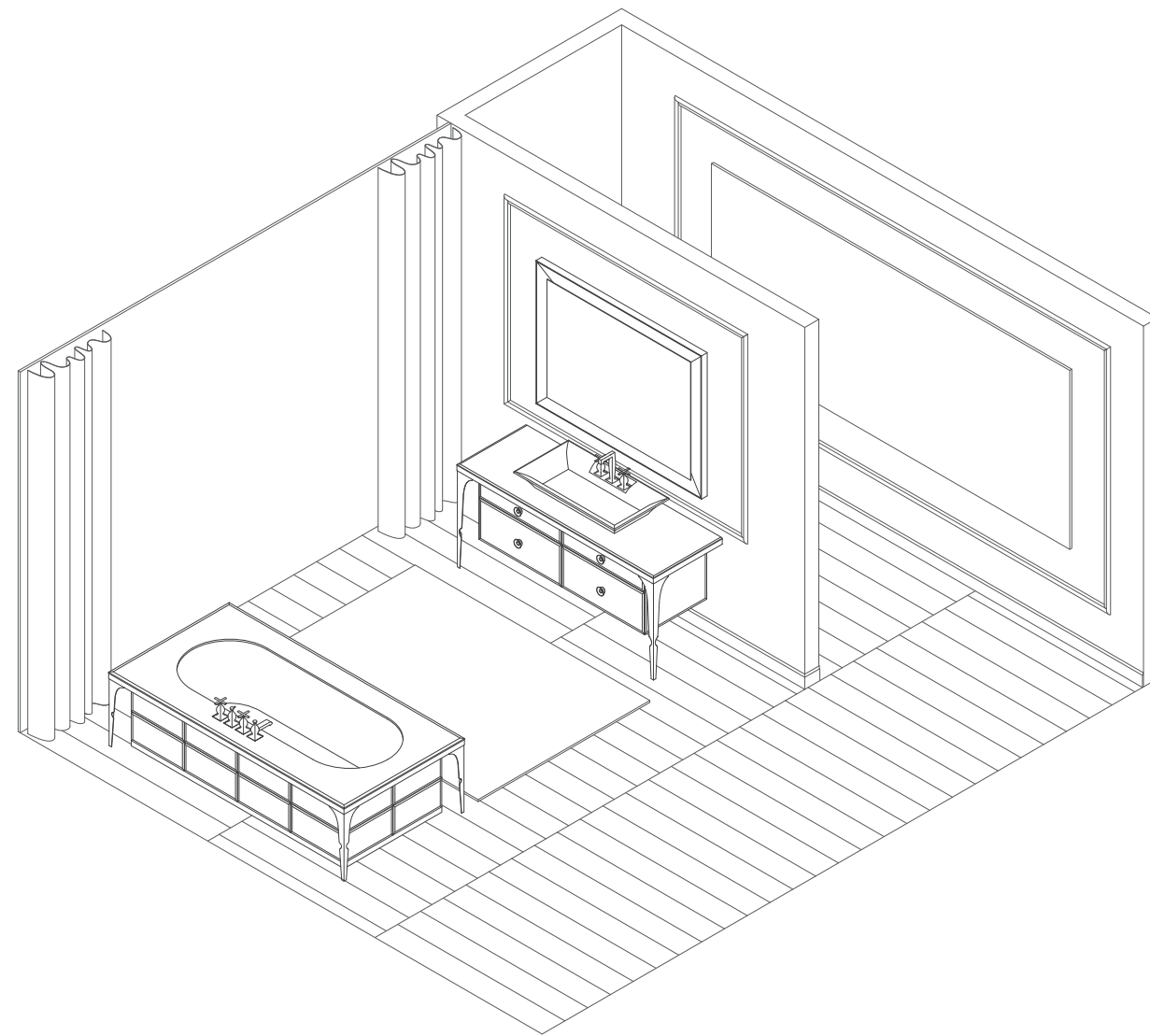

Base portalavabo bronzo acidato bordo bisellato, profilo top e piedini Anversa acciaio cromo nero. Top specchio bronzo con bordo bisellato. Lavabo Nizza 88 ceramica, esterno platino. Specchio Losanna cornice retroilluminata a led bronzo acidato, profilo acciaio cromo nero. | Washbasin unit etched bronze bevelled edge, top profile and feet mod. Anversa black chrome steel. Top mirror bronze with bevelled edge. Washbasin mod. Nizza 88, platinum outside. Mirror mod. Losanna LED back-lit frame etched bronze profile black chrome steel. | Meuble sous vasque bronzo acidato bord biseauté, profil plan et pieds Anversa acier chrome noir. Plan miroir bronze avec bord biseauté. Vasque Nizza 88 céramique, extérieur platine. Miroir Losanna cadre rétroéclairé à led bronzo acidato, profil en acier chrome noir. | Тумба для раковины из травлённой бронзы со скошенной кромкой, профиль столешницы и ножки Anversa из хромированной стали чёрного цвета. Столешница зеркальная с бронзовой отделкой со скошенной кромкой. Раковина Nizza 88 из керамики, наружная часть - платиновая отделка. Зеркало Losanna в раме из травлённой бронзы со светодиодной подсветкой, профиль стальной хромированный чёрный.

composizione | composition | состав

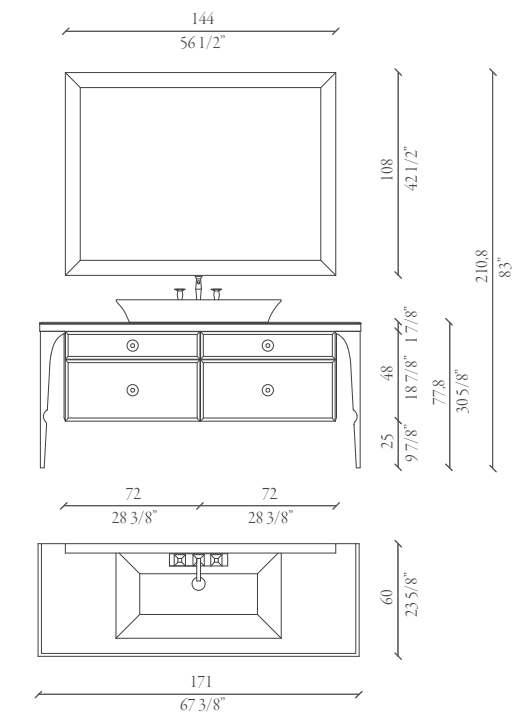

vasca | bathtub | baignoire | ванна

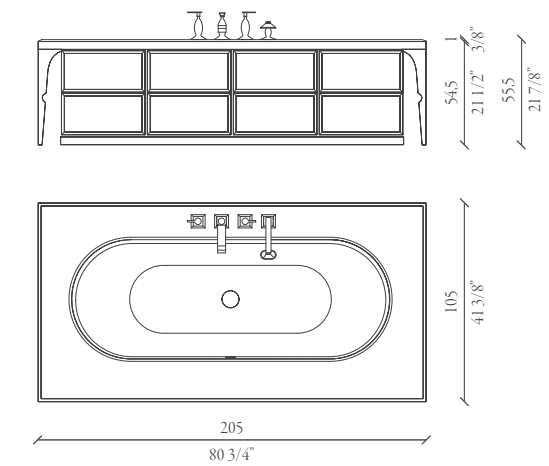



MAJESTIC

08

Base portalavabo e top vetro extrachiaro fango bordo bisellato. Profilo top e piedini Anversa finitura acciaio lucido. Lavabo Lione ceramica, esterno platino. Specchio Montmartre bordo bisellato. | Washbasin unit and extralight glass top fango bevelled edge. Top profile and feet mod. Anversa polished steel finish. Washbasin mod. Lione ceramic, platinum outside. Mirror mod. Montmartre bevelled edge. | Meuble sous vasque et plan verre extra-clair fango bord biseauté. Profil plan et pieds Anversa finition acier brillant. Vasque Lione céramique, extérieur platine. Miroir Montmartre bord biseauté. | Тумба для раковины и столешница из сверхсветлого стекла цвета грязи со скошенной кромкой. Профиль столешницы и ножки Anversa, отделка блестящая стальная. Раковина Lione керамическая, наружная часть - платиновая отделка. Зеркало Montmartre со скошенной кромкой.

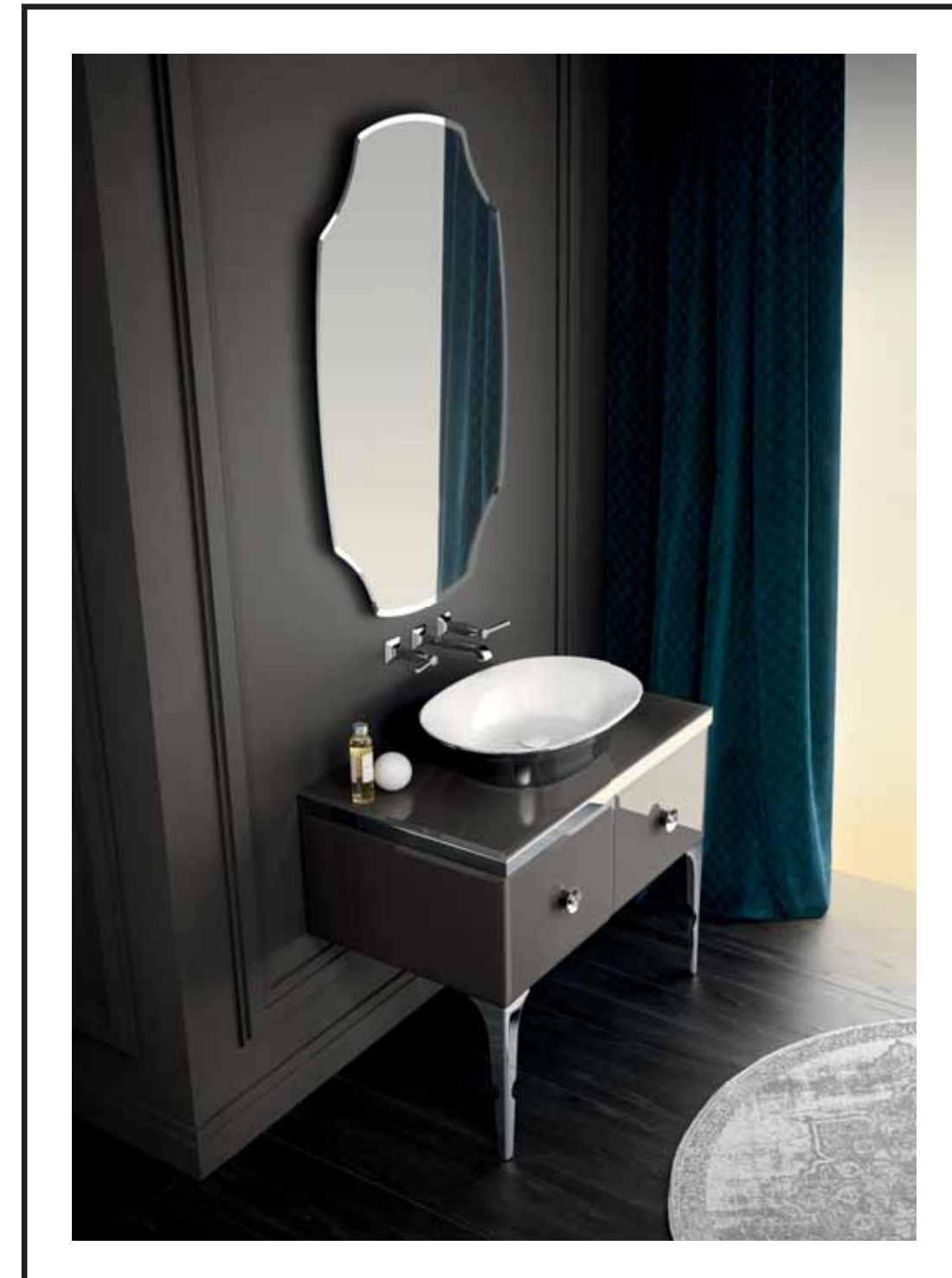





A destra: base portalavabo vetro extrachiaro fango bordo bisellato, profilo top e piedini Anversa finitura acciaio lucido. Lavabo Leone ceramica, esterno platino. Specchio Montmartre bordo bisellato. Sopra: dettaglio cassetto base portalavabo con attrezzatura in vetro fumè. | Right: washbasin unit extralight glass fango beveled edge, top profile and feet mod. Anversa polished steel finish. Mirror mod. Montmartre. Washbasin mod. Leone ceramic, platinum outside. Above: detail of drawer washbasin unit with fumè glass equipment. | À droite : meuble sous vasque verre extra-clair fango bord biseauté, profil plan et pieds Anversa finition acier brillant. Miroir Montmartre. Vasque Leone céramique, extérieur platine. Ci-dessus : détail tiroir meuble sous vasque avec équipement en verre fumé. | Справа: тумба для раковины из сверхсветлого стекла цвета грязи со скошенной кромкой, профиль столешницы и ножки Anversa из стали с глянцевой отсаской. Зеркало Montmartre. Раковина Leone керамическая, наружная часть - платиновая отделка. Вверху: деталь - ящик тумбы для раковины с оснащением из дымчатого стекла.



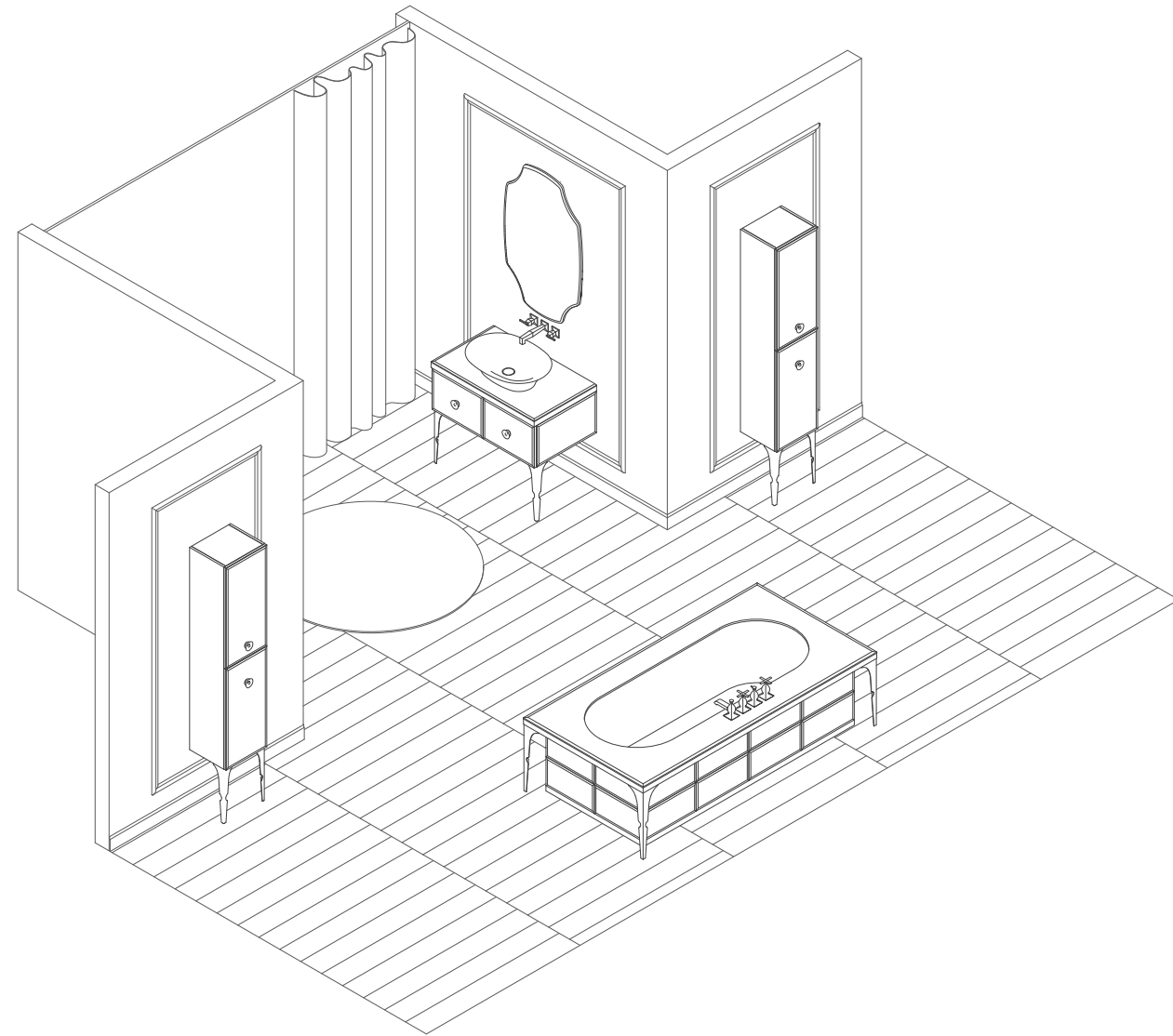

Base portalavabo e top vetro extrachiaro fango bordo bisellato. Profilo top e piedini Anversa finitura acciaio lucido. Lavabo Lione ceramica, esterno platino. Specchio Montmartre bordo bisellato. | Washbasin unit and extralight glass top fango bevelled edge. Top profile and feet mod. Anversa polished steel finish. Washbasin mod. Lione ceramic, platinum outside. Mirror mod. Montmartre bevelled edge. | Meuble sous vasque et plan verre extra-clair fango bord biscauté. Profil plan et pieds Anversa finition acier brillant. Vasque Lione céramique, extérieur platine. Miroir Montmartre bord biscauté. | Тумба для раковины и столешница из сверхсветлого стекла цвета грязи со скошенной кромкой. Профиль столешницы и ножки Anversa, отелска блестящая стальная. Раковина Lione керамическая, наружная часть - платиновая отелска. Зеркало Montmartre со скошенной кромкой.

composizione | composition | состав

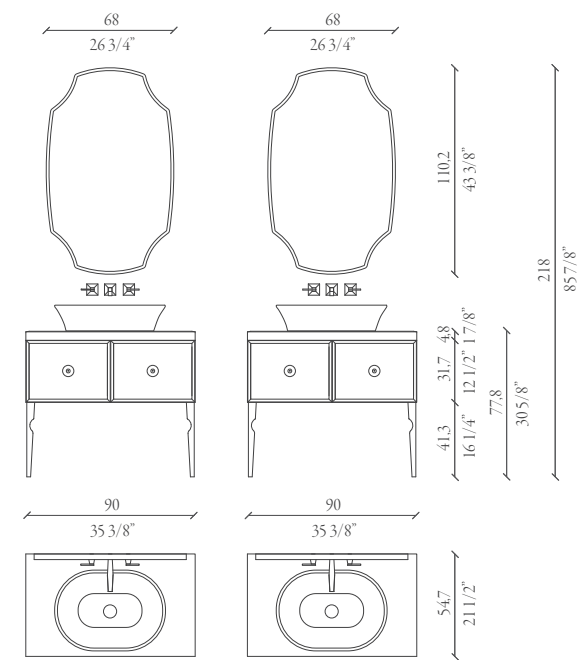

colonne | column | пенал

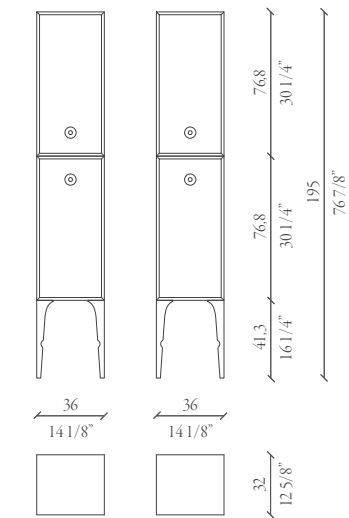

vasca | bathtub | baignoire | ванна

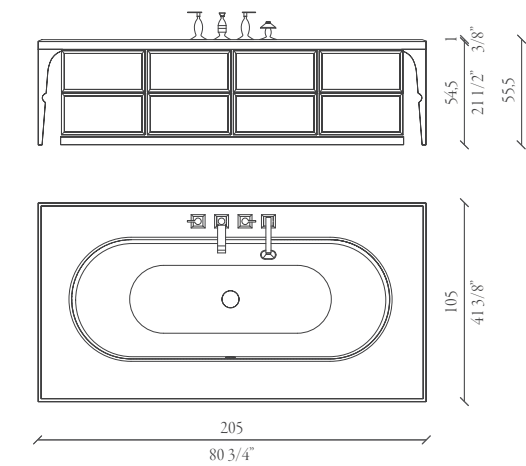

TAILOR

design by Alessandro La Spada

Una proposta inedita, caratterizzata da una delicata eleganza formale grazie alle particolari linee morbide e avvolgenti. La collezione Tailor interpreta l'ambiente bagno con raffinata semplicità, in un sottile equilibrio tra suggestioni stilistiche e design moderno, lifestyle contemporaneo ed evocazioni di memoria. Forme nitide ed essenziali delineano la silhouette dei lavabi, dei mobili contenitori, della vasca e di originali tavolini. Superfici laccate e riflettenti, specchi dal particolare disegno geometrico e marmi raffinati vengono abbinati alla preziosa laccatura della cornice alla base degli elementi. Una collezione che esprime un'inedita eleganza, risultato di ricercatezza formale e cura delle proporzioni, una nuova interpretazione dell'ambiente bagno nata dalla esclusiva visione di Mitage.

A brand new offer, featuring a delicate formal elegance thanks to its special soft and enveloping lines. The Tailor collection interprets the bathroom environment with refined simplicity, with a fine balance between stylistic influences and modern design, contemporary lifestyle and past memories. Clear and simple shapes outline the silhouette of the washbasins, vanity units, bathtub and of the original small tables. Lacquered and reflective surfaces, mirrors with an original geometric pattern and fine marbles are combined with the precious lacquer of the frame at the base of the elements. This collection shows an unprecedented elegance, which is the result of formal elegance and attention to proportions, a new interpretation of the bathroom environment originating from the exclusive Mitage vision.

Une proposition inédite, caractérisée par une élégance formelle délicate grâce aux lignes souples et envoûtantes particulières. La collection Tailor interprète la salle de bain avec une simplicité raffinée, dans un subtil équilibre entre inspirations stylistiques et design moderne, un art de vivre contemporain et des évocations de mémoire. Des formes nettes et minimalistes définissent la silhouette des vasques, des meubles de rangement, de la baignoire et des petites tables originales. Des surfaces laquées et réfléchissantes, des miroirs caractérisés par un dessin géométrique particulier et des marbres raffinés sont associés au laquage précieux du cadre à la base des éléments. Une collection qui exprime une élégance inédite, résultant d'une recherche formelle et d'une attention aux proportions, une nouvelle interprétation de la salle de bain issue de la vision exclusive de Mitage.

Необычное предложение, характеризующееся нежной элегантностью формального стиля, благодаря мягким и обволакивающим линиям. Коллекция Tailor отображает помещение ванной комнаты, характеризующееся изысканной простотой, тонким равновесием между стилистическим очарованием и воспоминаниями прошлого. Чистейшие формы и минималистские линии определяют силуэт раковин, шкафчиков, ванны и оригинальных столиков. Лакированные зеркальные поверхности, зеркала особого геометрического дизайна и изысканный мрамор в сочетании с ценной лакировкой рамки лежат в основе всех элементов. Коллекция, отображающая неслыханную элегантность - результат изысканности формального стиля и внимания к пропорциям, новая интерпретация ванной комнаты, появившаяся на свет из эксклюзивной идеи бренда Mitage.



TAILOR 01

Base portalavabo con frontali, fianchi e top laccato ghiaia lucido. Profilo inferiore e maniglia finitura oro satinato. Lavabo Bend mineralmarmo. Specchio Bend bisellato. | Washbasin unit with fronts, sides and top lacquered glossy ghiaia. Lower profile and handle satin gold finish. Washbasin mod. Bend mineralmarmo. Mirror mod. Bend bevelled edge. | Meuble sous vasque avec façades, cotés et plan laqués ghiaia brillant. Profil inférieur et poignée finition or satiné. Vasque Bend mineralmarmo. Miroir Bend biseauté. | Тумба для раковины с фасадом, боковинами и столешницей в глянцево лаке цвета «галка». Нижний профиль и ручка с золотистой отделкой с сатинированием. Раковина Bend из минерального мрамора. Зеркало Bend со скошенной кромкой.

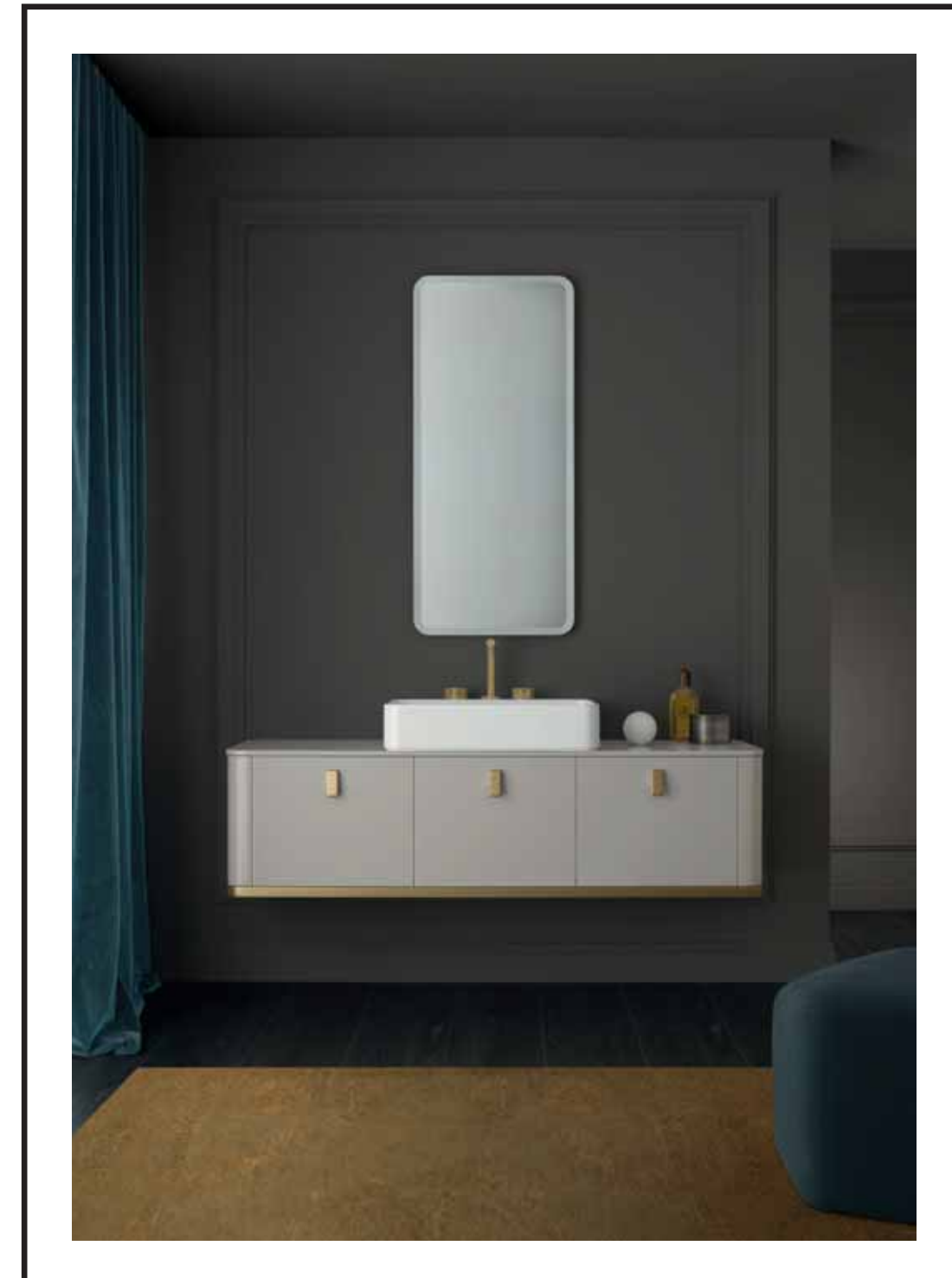



A destra: base portalavabo con frontali, fianchi e top laccati ghiaia lucido. Profilo inferiore e maniglia finitura oro satinato. Sopra: dettaglio lavabo Bend mineralmarmo. | Right: washbasin unit with fronts, sides and top lacquered glossy ghiaia. Lower profile and handle satin gold finish. Above: detail of washbasin mod. Bend mineralmarmo. | À droite : meuble sous vasque avec façades, cotés et plan laqué ghiaia brillant. Profil inférieur et poignée finition or satiné. Ci-dessus : détail vasque Bend mineralmarmo. | Справа: тумба для раковины с фасадом, боковинами и столешницей в глянцевом лаке цвета «галка». Нижний профиль и ручка с золотистой отделкой с сатинированием. Вверху: деталь-раковина Bend из минерального мрамора.



T 01

Vasca Bend 190 mineralmarmo, rivestimento laccato ghiaia lucido, zoccolo finitura oro satinato con illuminazione a led. Tavolini Tailor laccato ghiaia lucido e struttura finitura oro satinato. | Bathtub mod. Bend 190 mineralmarmo, lacquered glossy ghiaia coating, satin gold finish plinth with LED lighting. Small tables mod. Tailor glossy lacquered ghiaia and satin gold finish structure. | Baignoire Bend 190 mineralmarmo, revêtement laqué ghiaia brillant, socle finition or satiné avec éclairage à led. Petites tables Tailor laqués ghiaia brillant et structure finition or satiné. | Ванна Bend 190 из минерального мрамора, обшивка в глянцевого лака цвета «галка», цоколь золотистый с сатинированием и светодиодной подсветкой. Столики Tailor с глянцевой лакировкой цвета «галка» и структурой с золотистой сатинированной отделкой.



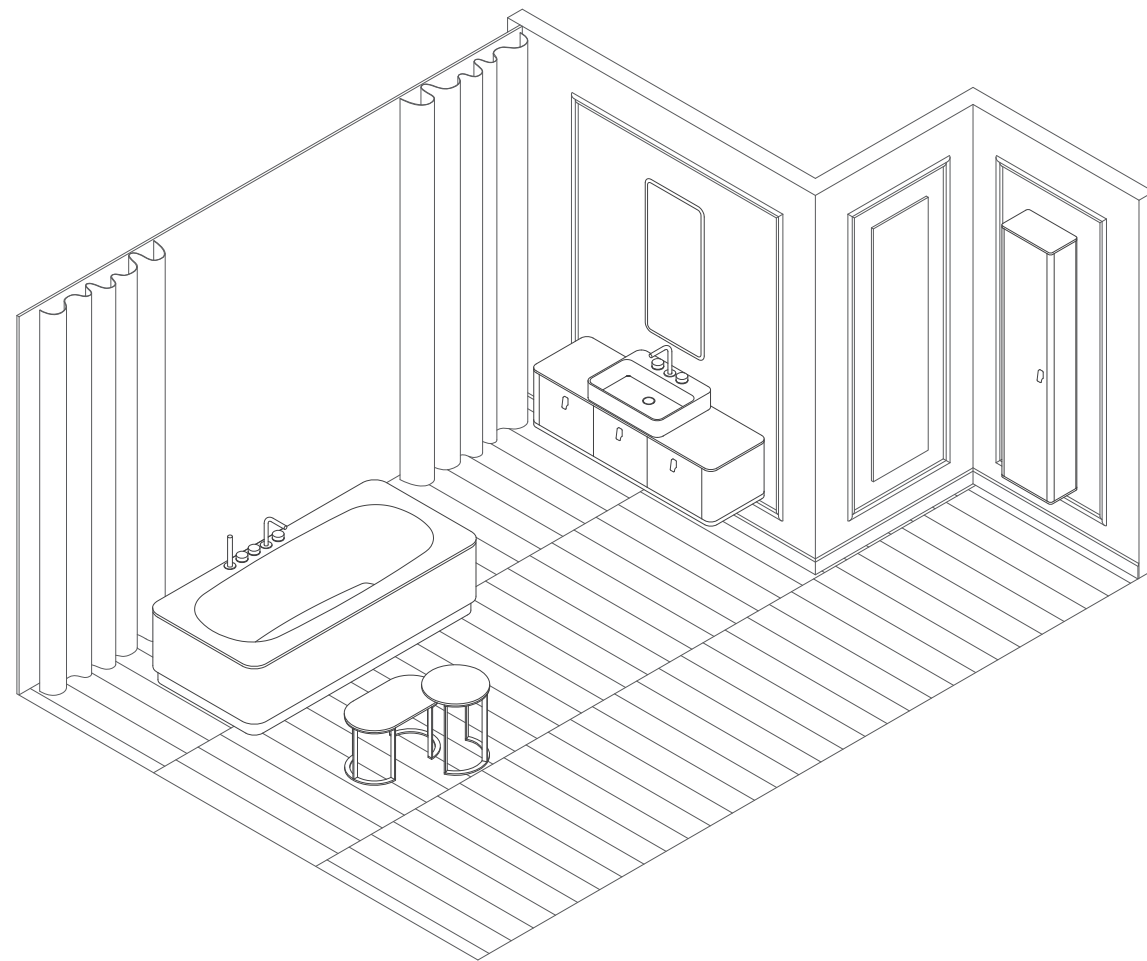

Base portalavabo con frontali, fianchi e top laccati ghiaia lucido. Profilo inferiore e maniglia finitura oro satinato. Lavabo Bend mineralmarmo. Specchio Bend bisellato. Vasca Bend 190 mineralmarmo, rivestimento laccato ghiaia lucido, zoccolo finitura oro satinato con illuminazione a led. Tavolini Tailor laccati ghiaia lucido e struttura finitura oro satinato. | Washbasin unit with fronts, sides and top lacquered glossy ghiaia. Lower profile and handle satin gold finish. Washbasin mod. Bend mineralmarmo. Mirror mod. Bend bevelled edge. Bathtub mod. Bend 190 mineralmarmo, lacquered glossy ghiaia coating, satin gold finish plinth with LED lighting. Small tables mod. Tailor glossy lacquered ghiaia and satin gold finish structure. | Meuble sous vasque façades, cotés et plan laqués ghiaia brillant. Profil inférieur et poignée finition or satiné. Vasque Bend mineralmarmo Miroir Bend biseauté. Baignoire Bend 190 mineralmarmo, revêtement laqué ghiaia brillant, socle finition or satiné avec éclairage à led. Petites tables Tailor laqués gravier brillant et structure finition or satiné. | Тумба для раковины с фасадом, боковинами и столешницей в глянцево лаке цвета «галка». Нижний профиль и ручка с золотистой отделкой с сатинированием. Раковина Bend из минерального мрамора. Зеркало Bend со скошенной кромкой. Ванна Bend 190 из минерального мрамора, обшивка в глянцево лаке цвета «галка», цоколь золотистый с сатинированием и светодиодной подсветкой. Столики Tailor с глянцево лакировкой цвета «галка» и структурой с золотистой сатинированной отделкой.

composizione | composition | состав

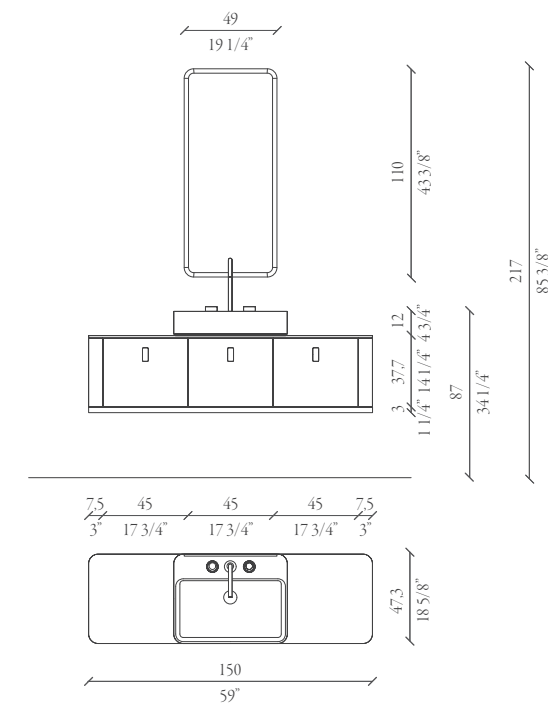

colonne | column | пенал

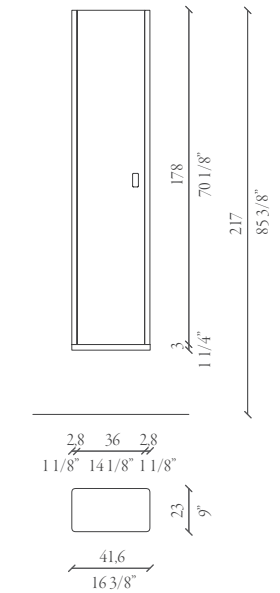

vasca | bathtub | baignoire | ванна

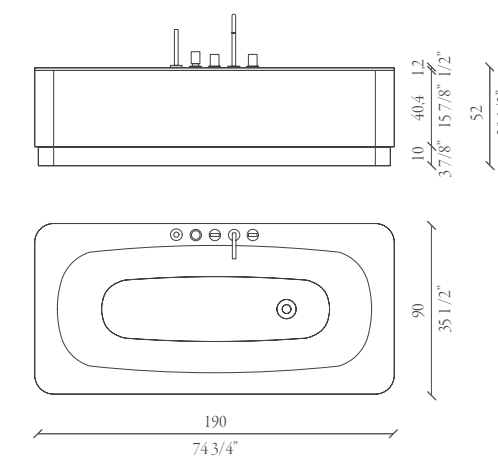

tavolini | small tables | petites tables | столики

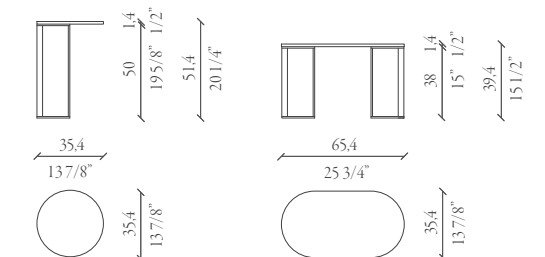



TAILOR 02

Base portalavabo con frontali e fianchi laccato zaffiro lucido. Profilo inferiore e maniglia finitura oro satinato. Top integrato Aspen in vetro extrachiario retroverniciato zaffiro. Specchio Bend bisellato. | Washbasin unit with fronts and sides lacquered glossy zaffiro. Lower profile and handle satin gold finish. Integrated top mod. Aspen in extralight glass back-lacquered zaffiro. Mirror mod. Bend bevelled edge. | Meuble sous vasque façades et cotés laqué zaffiro brillant. Profil inférieur et poignée finition or satiné. Plan intégré Aspen en verre extra-clair rétro-peint zaffiro. Miroir Bend biseauté. | Тумба для раковины с фасадом и боковинами в глянцевом лаке сапфирового цвета. Нижний профиль и ручка с золотистой отделкой с сатинированием. Интегрированная столешница Aspen из сверхсветлого стекла, окрашенного с обратной стороны в сапфировый цвет. Зеркало Bend со скошенной кромкой.





Base portalavabo con frontali e fianchi laccato zaffiro lucido. Profilo inferiore e maniglia finitura oro satinato. Top integrato Aspen in vetro extrachiaro retroverniciato zaffiro. Dettaglio apertura cassetto base portalavabo con scasso centrale in rovere carbone. | Washbasin unit with fronts and sides lacquered glossy zaffiro. Lower profile and handle satin gold finish. Integrated top mod. Aspen in extralight glass back-lacquered zaffiro. Detail of drawer washbasin unit with central cutout in oak carbone. | Meuble sous vasque façades et cotés laqué zaffiro brillant. Profil inférieur et poignée finition or satiné. Plan intégré Aspen en verre extra-clair rétro-peint zaffiro. Détail tiroir meuble sous vasque avec découpe centrale en rovere carbone. | Тумба для раковины с фасадом и боковинами в глянцево-лаке сапфирового цвета. Нижний профиль и ручка с золотистой отделкой с сатинированием. Интегрированная столешница Aspen из сверхсветлого стекла, окрашенного с обратной стороны в сапфировый цвет. Деталь-ящик тумбы для раковины с вырезом по центру из дуба цвета «уголь».



composizione | composition | состав

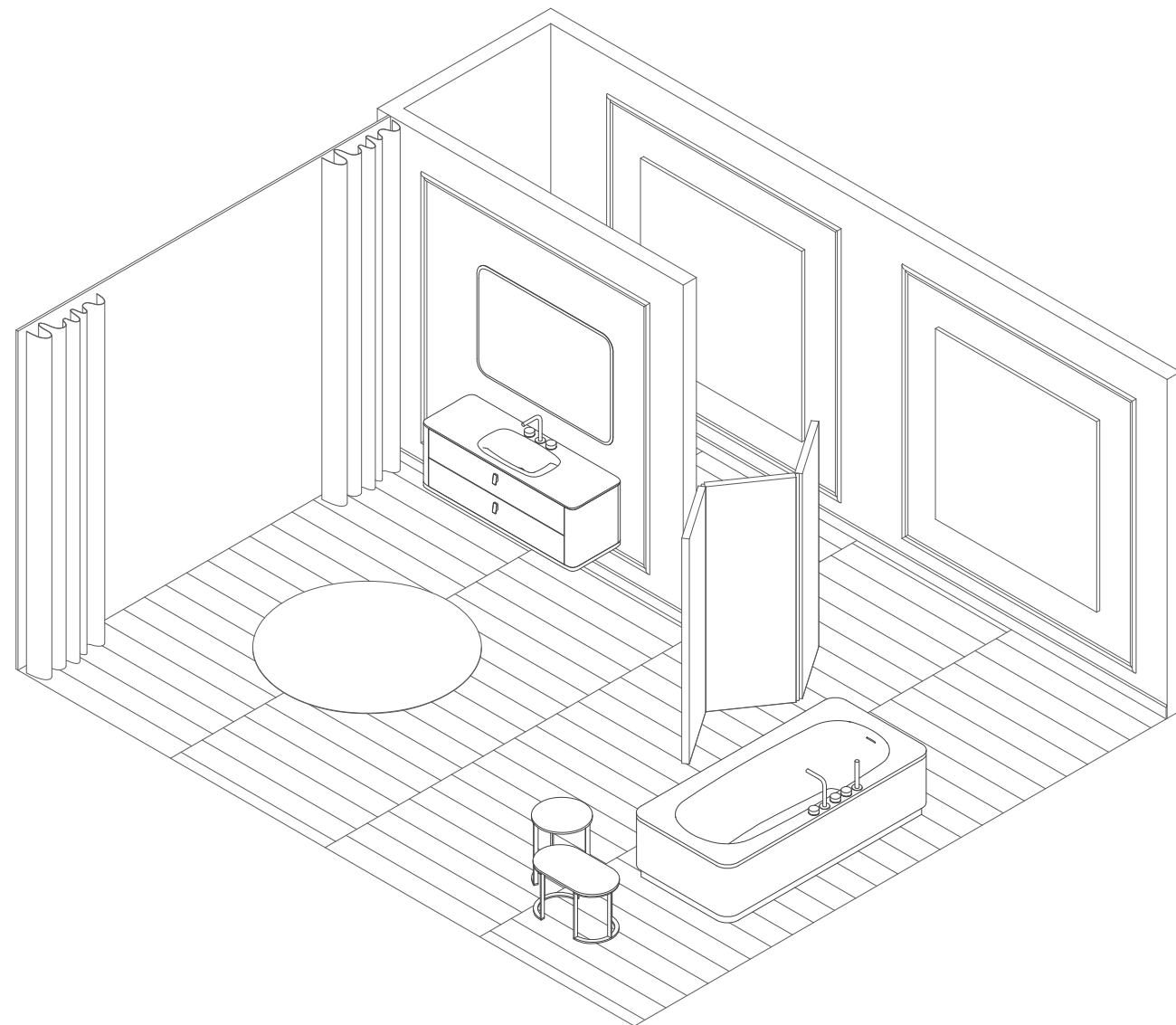

Base portalavabo con frontali e fianchi laccato zaffiro lucido. Profilo inferiore e maniglia finitura oro satinato. Top integrato Aspen in vetro extrachiaro retroverniciato zaffiro. Specchio Bend bisellato. | Washbasin unit with fronts and sides lacquered glossy zaffiro. Lower profile and handle satin gold finish. Integrated top mod. Aspen in extralight glass back-lacquered zaffiro. Mirror mod. Bend bevelled edge. | Meuble sous vasque façades et cotés laqué zaffiro brillant. Profil inférieur et poignée finition or satiné. Plan intégré Aspen en verre extra-clair rétro-peint zaffiro. Miroir Bend biseauté. | Тумба для раковины с фасадом и боковинами в глянцево-лаке сапфирового цвета. Нижний профиль и ручка с золотистой отделкой с сатинированием. Интегрированная столешница Aspen из сверхсветлого стекла, окрашенного с обратной стороны в сапфировый цвет. Зеркало Bend со скошенной кромкой.

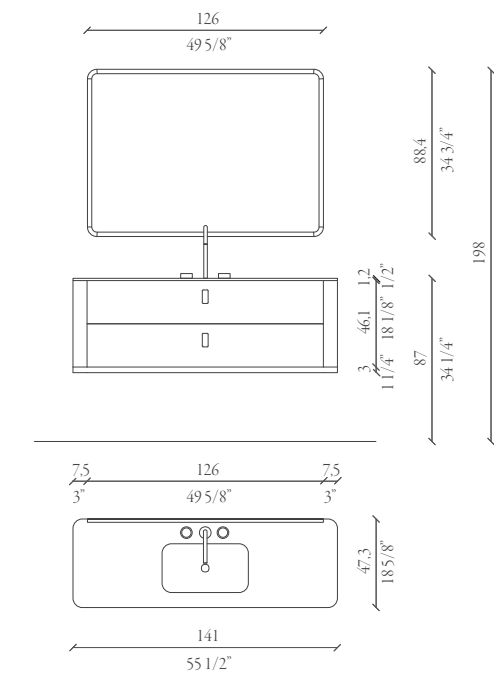

vasca | bathtub | baignoire | ванна

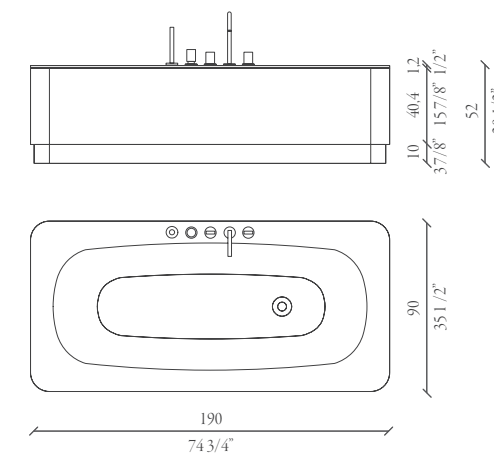

tavolini | small tables | petites tables | столики

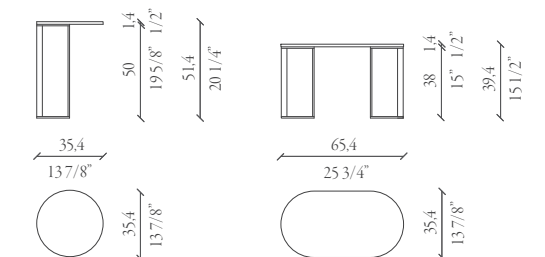



TAILOR 03

Base portalavabo con frontale e fianchi laccato argilla lucido. Profilo inferiore e maniglia finitura oro rosa satinato. Lavabo Bend mineralmarmo. Specchio Bend bisellato. | Washbasin unit with fronts and sides lacquered glossy argilla. Lower profile and handle satin rose gold finish. Washbasin mod. Bend mineralmarmo. Mirror mod. Bend bevelled edge. | Meubles sous vasque avec façade et cotés laqué argilla brillant. Profil inférieur et poignée finition or rose satiné. Vasque Bend mineralmarmo. Miroir Bend biseauté. | Тумба для раковины с фасадом и боковинами, глянцевая лакировка глина. Нижний профиль и ручка с отделкой розовым золотом с сатинированием. Раковина Bend из минерального мрамора. Зеркало Bend со скошенной кромкой.

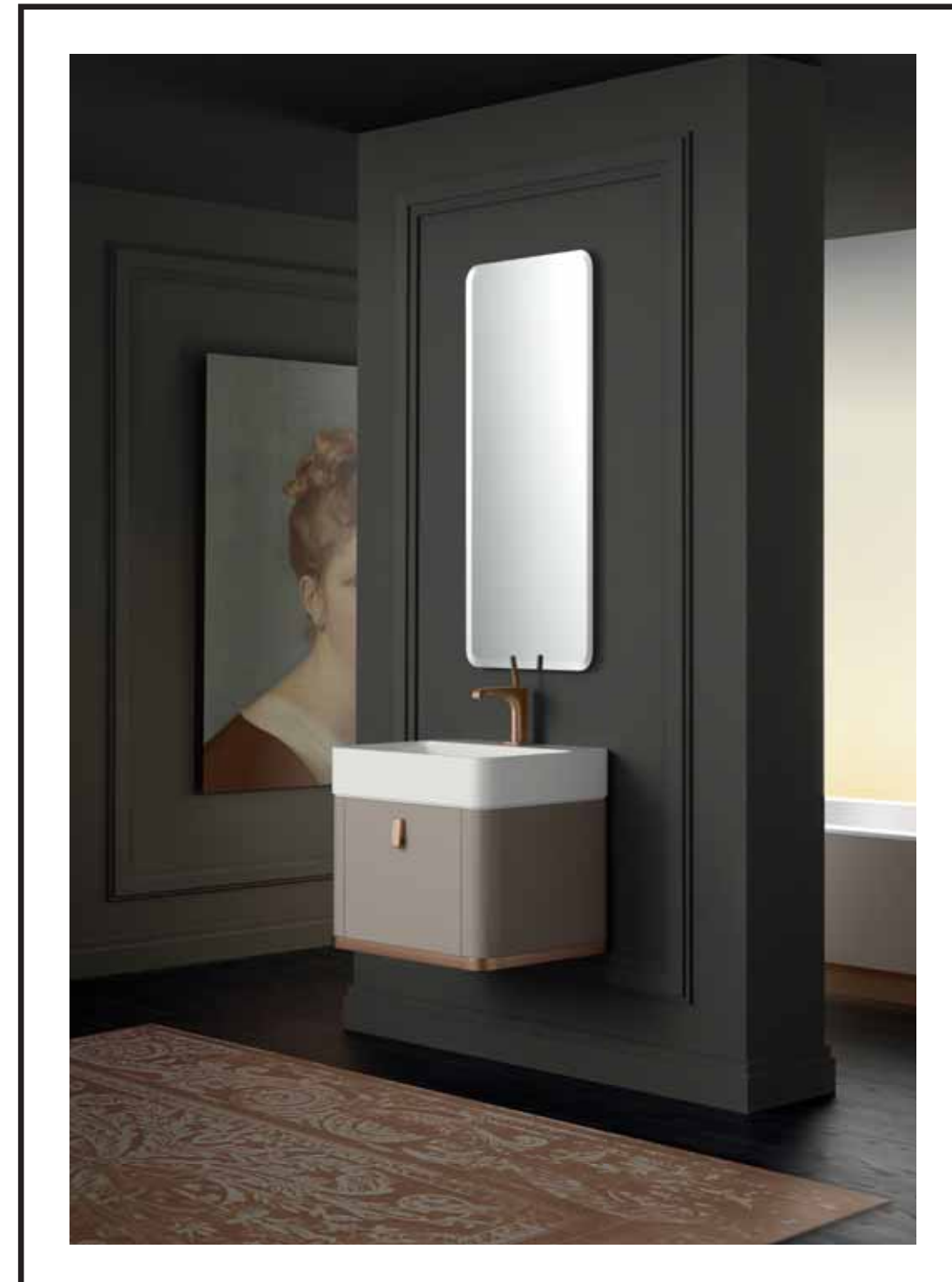



Base portlavabo con frontale e fianchi laccato argilla lucido. Profilo inferiore e maniglia finitura oro rosa satinato. Lavabo Bend mineralmarmo. Specchio Bend bisellato. | Washbasin unit with fronts and sides lacquered glossy argilla. Lower profile and handle satin rose gold finish. Washbasin mod. Bend mineralmarmo. Mirror mod. Bend bevelled edge. | Meubles sous vasque avec façade et cotés laqué argilla brillant. Profil inférieur et poignée finition or rose satiné. Vasque Bend mineralmarmo Miroir Bend biseauté. | Тумба для раковины с фасадом и боковинами, глянцевая лакировка глина. Нижний профиль и ручка с отделкой розовым золотом с сатинированием. Раковина Bend из минерального мрамора. Зеркало Bend со скошенной кромкой.



A destra: colonna con frontale e fianchi laccato argilla lucido, profilo inferiore e maniglia finitura oro rosa satinato. Sopra e a destra: tavolini Tailor laccato argilla lucido e struttura finitura oro rosa satinato. | Right: column with front and sides lacquered glossy argilla, lower profile and handle satin rose gold finish. Above and right: small tables mod. Tailor lacquered glossy argilla and satin rose gold finish structure. | À droite : colonne avec façade et cotés laqué argilla brillant, profil inférieur et poignée finition or rose satiné. Ci-dessus et à droite : petites tables Tailor laqué argilla brillant et structure finition or rose satiné. | Справа: пенал с фасадом и боковинами, глянец лакировка глина, нижний профиль и ручка с отделкой розовым золотом с сатинированием. Вверху и справа: столики Tailor, глянец лакировка глина, и несущая конструкция с сатинированной отделкой розовым золотом.

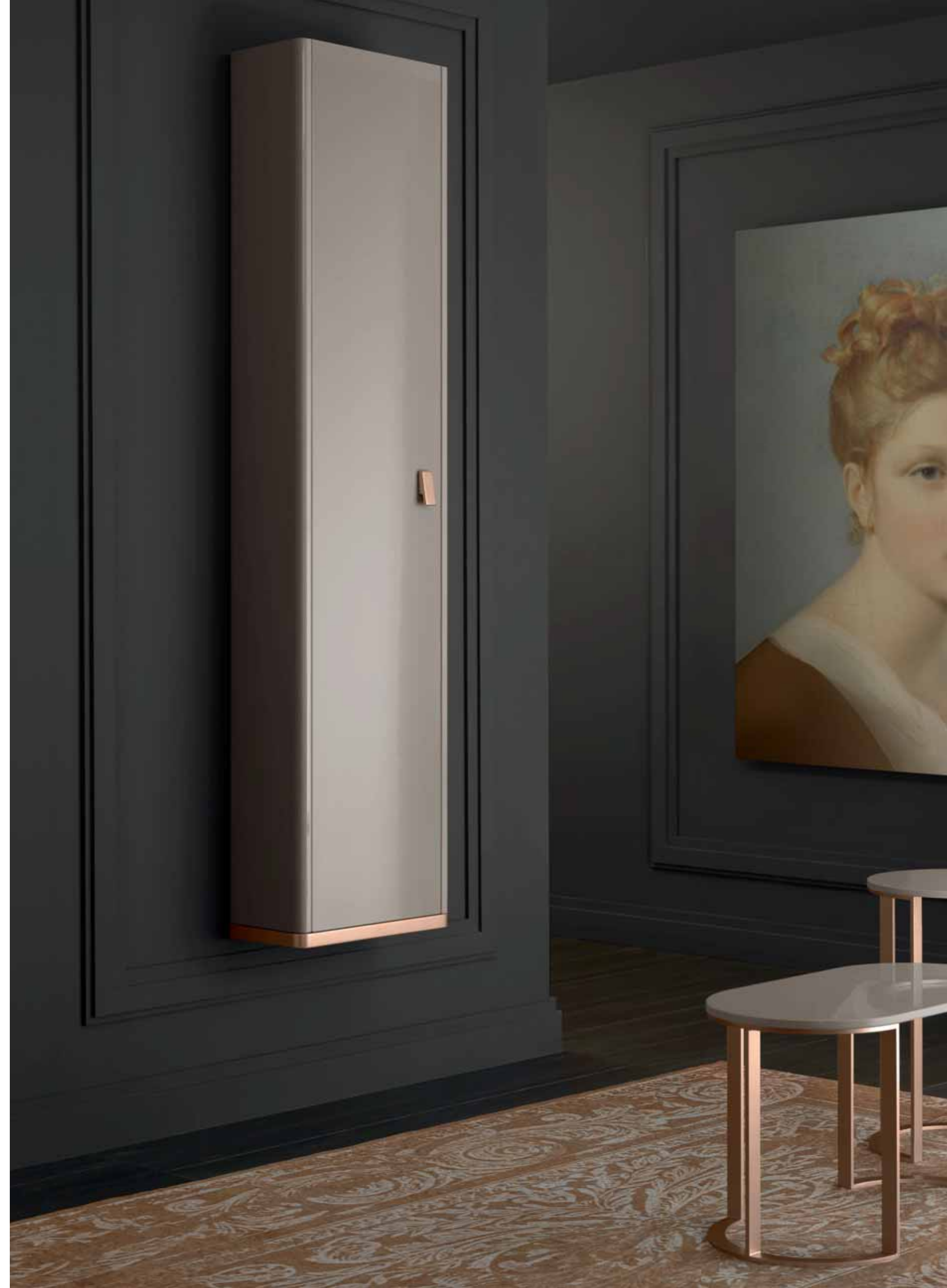

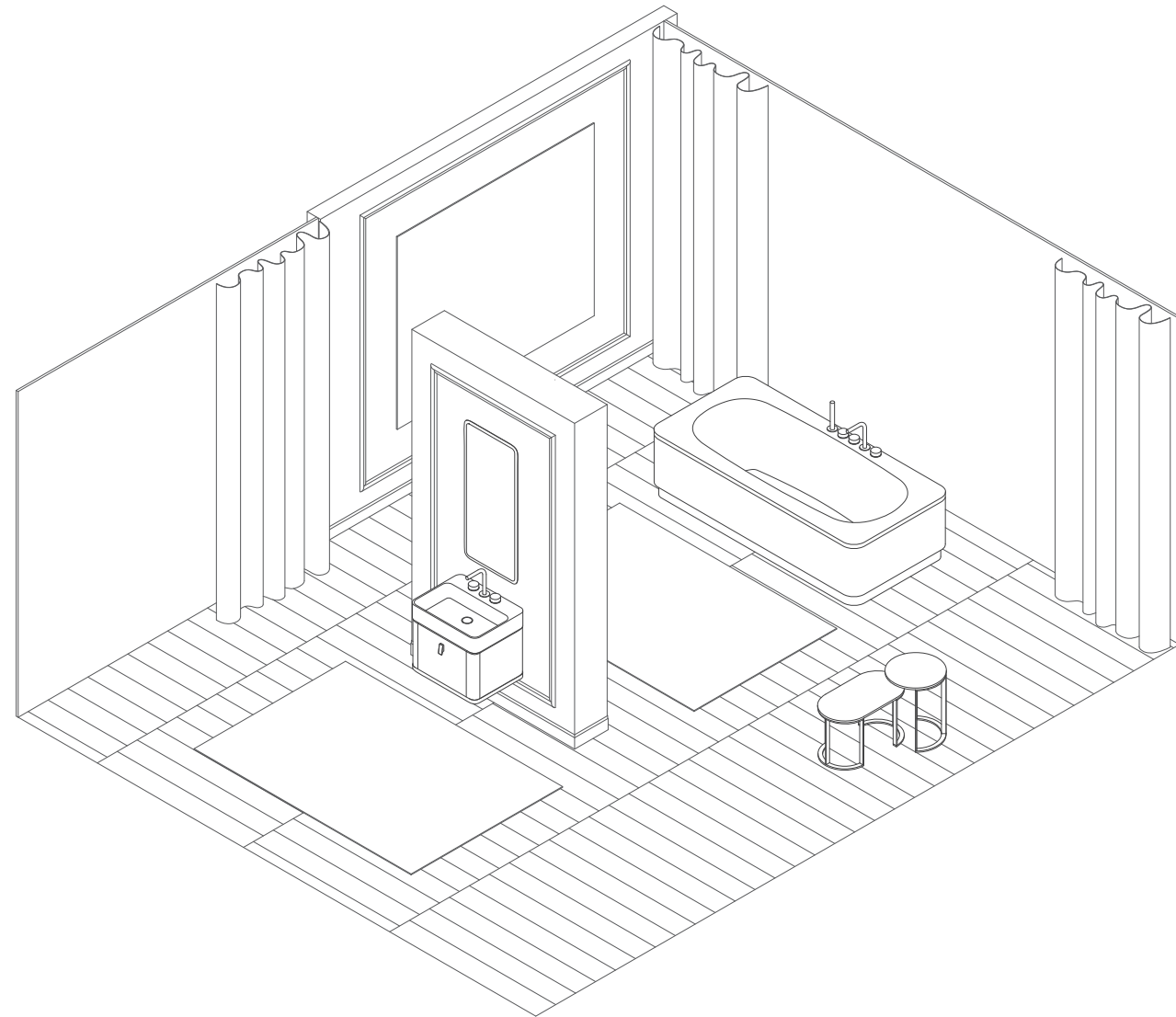

Base portlavabo con frontale e fianchi laccato argilla lucido. Profilo inferiore e maniglia finitura oro rosa satinato. Lavabo Bend mineralmarmo. Specchio Bend bisellato. Colonna con frontale e fianchi laccato argilla lucido, profilo inferiore e maniglia finitura oro rosa satinato. Tavolini Taylor laccato argilla lucido e struttura finitura oro rosa satinato. | Washbasin unit with front and sides lacquered glossy argilla. Lower profile and handle satin rose gold finish. Washbasin mod. Bend mineralmarmo. Mirror mod. Bend bevelled edge. Column with front and sides lacquered glossy argilla, lower profile and handle satin rose gold finish. Small tables mod. Taylor lacquered glossy argilla and satin rose gold finish structure. | Meubles sous vasque avec façade et cotés laqué argilla brillant. Profil inférieur et poignée finition or rose satiné. Vasque Bend mineralmarmo Miroir Bend biseauté. Colonne avec façade et cotés laqué argilla brillant, profil inférieur et poignée finition or rose satiné. Petites tables Taylor laqué argilla brillant et structure finition or rose satiné. | Тумба для раковины с фасадом и боковинами, глянец лакировка глина. Нижний профиль и ручка с отделкой розовым золотом с сатинированием. Раковина Bend из минерального мрамора. Зеркало Bend со скошенной кромкой. пенал с фасадом и боковинами, глянец лакировка глина, нижний профиль и ручка с отделкой розовым золотом с сатинированием. столики Taylor, глянец лакировка глина, и несущая конструкция с сатинированной отделкой розовым золотом.

composizione | composition | состав

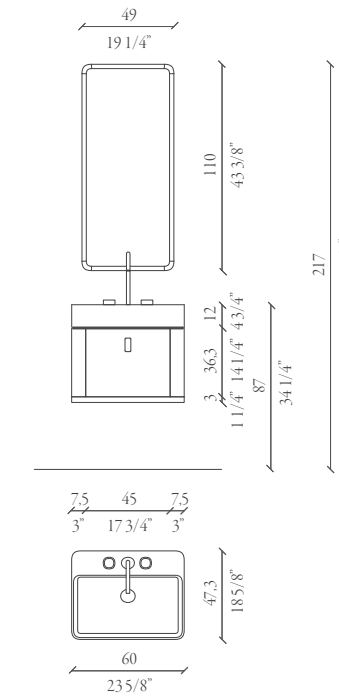

colonne | column | пенал

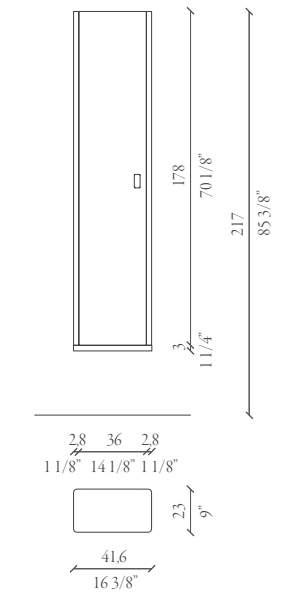

vasca | bathtub | baignoire | ванна

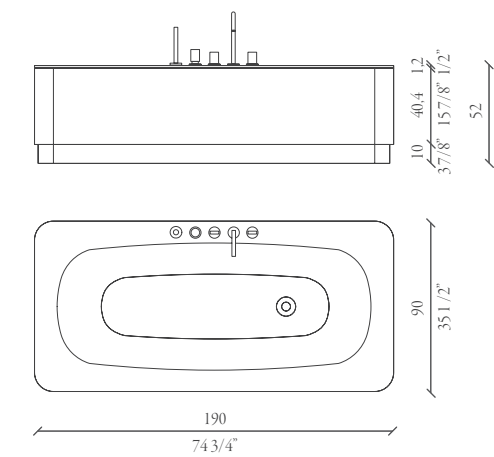

tavolini | small tables | petites tables | столики

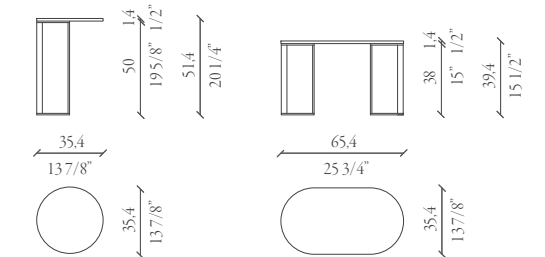



TECHNICAL DATA





Interno ceramica. Esterno ceramica.
Ceramic inside. Ceramic outside.
Intérieur céramique. Extérieur céramique.
Керамическая внутренняя часть.
Керамическая наружная поверхность.

Interno ceramica. Esterno platino.
Ceramic inside. Platinum outside.
Intérieur céramique. Extérieur platine.
Керамическая внутренняя часть.
Наружная поверхность платина.

Interno ceramica. Esterno oro.
Ceramic inside. Gold outside.
Intérieur céramique. Extérieur or.
Керамическая внутренняя часть.
Наружная поверхность золота.



Interno mineralmarmo. Esterno mineralmarmo.
Mineralmarmo inside. Mineralmarmo outside.
Intérieur mineralmarmo. Extérieur mineralmarmo.
Минерального мрамора внутренняя часть.
Минерального мрамора наружная поверхность.



Four Seasons, Hilton, Majestic, Ritz

Sponde acciaio. Interno laccato opaco.
Steel runners. Lacquered inside.
Bords en acier. Intérieur laqué mat.
Стальные бортики. Внутренний ящик из
матованной лакировки.

Four Seasons, Hilton, Majestic, Ritz

Sponde metallo Moka. Interno Wengè.
Moka metal runners. Wenge inside.
Bords en métal Moka. Intérieur Wengé.
Направляющие Moka. Поверхности из венге.

Algonquin, Dandy, Tailor

Sponde Brown. Interno Brown.
Brown runners. Brown inside.
Bords en Brown. Intérieur Brown.
Стальные бортики. Внутренний ящик из
матованной лакировки.

Algonquin, Dandy, Four Seasons, Hilton, Majestic, Ritz, Tailor



Attrezzatura interna in legno.
Wooden inner equipment.
Équipement intérieur en bois.
Внутреннее оснащение из древесины.

Attrezzatura interna in vetro.
Glass inner equipment.
Équipement intérieur en verre.
Внутреннее оснащение из стекла.

ALGONQUIN COLLECTION



- a. 14
- b. 15
- c. 20
- d. 25

1. TOP | PLAN | СТОЛЕШНИЦА

- a. laccato opaco e laccato lucido spazzolato | matt lacquer and high glossy lacquered | laque mate et laque brillante brossée | лак матовый и брашированная глянцевая лакировка
- b. vetro lucido | glossy glass | verre brillant | блестящее стекло

bianco	corda	castoro	nero	vinaccia	peonia
riso	argilla	creta	grafite	malva	fuoco
mandorla	agata	fango	pietra	turchese	corallo
cipria	origano	bosco	zaffiro	ottanio	zafferano
ghiaia	muschio	pistacchio			

a. essenza opaca | matt veneer | essence mate | матовый шпон

poro rovere calce	tranché rovere calce	poro rovere cotto	tranché rovere cotto	poro rovere carbone	tranché rovere carbone
poro rovere naturale	tranché rovere naturale	poro rovere piombo	tranché rovere piombo	rovere termocotto	ebano opaco
poro rovere fango	tranché rovere fango	poro rovere grafite	tranché rovere grafite	rovere mezza fiamma	rovere barrique

a. argille | clays | argiles | глины

neve	polvere	avorio	arena
------	---------	--------	-------

c. ceramicato

bianco

c. marmo | marble | marbre | мрамор

bianco carrara	arabescato	grafite	nero marquina	emperador	bronzo amani
calacatta vagli	paonazetto	lipica	kenia black		

3. FRONTALI, FIANCHI | FRONTS, SIDES | FAÇADES, CÔTÉS | ФАСАДА, БОКОВЫЕ СТЕНКИ

laccato opaco e laccato lucido spazzolato | matt lacquer and high glossy lacquered | laque mate et laque brillante brossée | лак матовый и брашированная глянцевая лакировка

bianco	corda	castoro	nero	vinaccia	peonia
riso	argilla	creta	grafite	malva	fuoco
mandorla	agata	fango	pietra	turchese	corallo
cipria	origano	bosco	zaffiro	ottanio	zafferano
ghiaia	muschio	pistacchio			

essenza opaca | matt veneer | essence mate | матовый шпон

poro rovere calce	tranché rovere calce	poro rovere cotto	tranché rovere cotto	poro rovere carbone	tranché rovere carbone
poro rovere naturale	tranché rovere naturale	poro rovere piombo	tranché rovere piombo	rovere termocotto	ebano opaco
poro rovere fango	tranché rovere fango	poro rovere grafite	tranché rovere grafite	rovere mezza fiamma	rovere barrique

argille | clays | argiles | глины

neve	polvere	avorio	arena
------	---------	--------	-------

2. TELAIO, GOLA | FRAME, GROOVE | CHÂSSIS, GORGE | РАМА, ПАЗ

d. alluminio | aluminium | алюминисвая

ottone spazzolato

DANDY COLLECTION

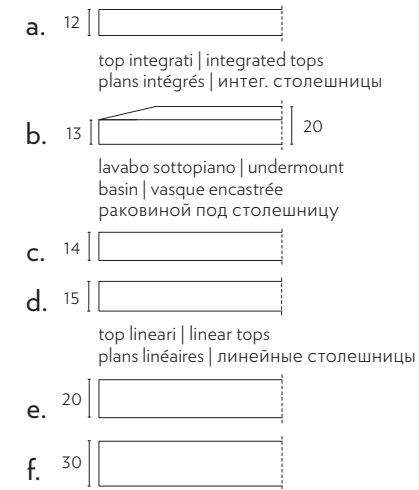

1. TOP | PLAN | СТОЛЕШНИЦА

a | d. vetro integrato e vetro lucido | integrated glass and glossy glass | verre intégrés et verre brillant | интегрированный стекло с блестящее стекло
c. laccato opaco e laccato lucido spazzolato | matt lacquer and high glossy lacquered | laque mate et laque brillante brossée | лак матовый и брашированная глянцевая лакировка

bianco	corda	castoro	nero	vinaccia	peonia
riso	argilla	creta	grafite	malva	fuoco
mandorla	agata	fango	pietra	turchese	corallo
cipria	origano	bosco	zaffiro	ottanio	zafferano
ghiaia	muschio	pistacchio			

b | e. marmo | marble | marbre | мрамор

bianco carrara	arabescato	grafite	nero marquina	emperador	bronzo amani
calacatta vagli	paonazetto	lipica	kenia black		

a. sintetici | compounds | synthétiques | соединений

mineralmarmo	miltek
--------------	--------

e. ceramicato

bianco

2. FRONTALI, FIANCHI | FRONTS, SIDES | FAÇADES, CÔTÉS | ФАСАДА, БОКОВЫЕ СТЕНКИ

laccato opaco e laccato lucido spazzolato | matt lacquer and high glossy lacquered | laque mate et laque brillante brossée | лак матовый и брашированная глянцевая лакировка

bianco	corda	castoro	nero	vinaccia	peonia
riso	argilla	creta	grafite	malva	fuoco
mandorla	agata	fango	pietra	turchese	corallo
cipria	origano	bosco	zaffiro	ottanio	zafferano
ghiaia	muschio	pistacchio			

3. PROFILO INFERIORE | LOWER PROFILE | PROFIL INFÉRIEUR | НИЖНИЙ ПРОФИЛЬ

f. laccato opaco e laccato lucido spazzolato | matt lacquer and high glossy lacquered | laque mate et laque brillante brossée | лак матовый и брашированная глянцевая лакировка

bianco	corda	castoro	nero	vinaccia	peonia
riso	argilla	creta	grafite	malva	fuoco
mandorla	agata	fango	pietra	turchese	corallo
cipria	origano	bosco	zaffiro	ottanio	zafferano
ghiaia	muschio	pistacchio			

f. laccato satinato | satin-finish lacquer | laque satinée | лак сатинированный

oro	oro rosa	oro nero
-----	----------	----------

4. MANIGLIE | HANDLES | POIGNÉES | РУЧКИ

laccato satinato | satin-finish lacquer | laque satinée | лак сатинированный

oro	oro rosa	oro nero
-----	----------	----------

chromo | chrome | хромированной стали

chromo

TAILOR COLLECTION

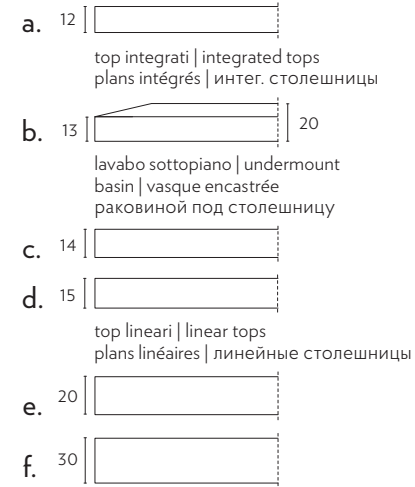

1. TOP | PLAN | СТОЛЕШНИЦА

a | d. vetro integrato e vetro lucido | integrated glass and glossy glass | verre intégré et verre brillant | интегрированный стекло с блестящее стекло
c. laccato opaco e laccato lucido spazzolato | matt lacquer and high glossy lacquered | laque mate et laque brillante brossée | лак матовый и брашированная глянцевая лакировка

bianco	corda	castoro	nero	vinaccia	peonia
riso	argilla	creta	grafite	malva	fuoco
mandorla	agata	fango	pietra	turchese	corallo
cipria	origano	bosco	zaffiro	ottanio	zafferano
ghiaia	muschio	pistacchio			

b | e. marmo | marble | marbre | мрамор

bianco carrara	arabescato	grafite	nero marquinia	emperador	bronzo amani
calacatta vagli	paonazetto	lipica	kenia black		

a. sintetici | compounds | synthétiques | соединений

mineralmarmo	miltek
--------------	--------

e. ceramicato

bianco

2. FRONTALI, FIANCHI | FRONTS, SIDES | FAÇADES, CÔTÉS | ФАСАДА, БОКОВЫЕ СТЕНКИ

laccato opaco e laccato lucido spazzolato | matt lacquer and high glossy lacquered | laque mate et laque brillante brossée | лак матовый и брашированная глянцевая лакировка

bianco	corda	castoro	nero	vinaccia	peonia
riso	argilla	creta	grafite	malva	fuoco
mandorla	agata	fango	pietra	turchese	corallo
cipria	origano	bosco	zaffiro	ottanio	zafferano
ghiaia	muschio	pistacchio			

3. PROFILO INFERIORE | LOWER PROFILE | PROFIL INFÉRIEUR | НИЖНИЙ ПРОФИЛЬ

f. laccato opaco e laccato lucido spazzolato | matt lacquer and high glossy lacquered | laque mate et laque brillante brossée | лак матовый и брашированная глянцевая лакировка

bianco	corda	castoro	nero	vinaccia	peonia
riso	argilla	creta	grafite	malva	fuoco
mandorla	agata	fango	pietra	turchese	corallo
cipria	origano	bosco	zaffiro	ottanio	zafferano
ghiaia	muschio	pistacchio			

f. laccato satinato | satin-finish lacquer | laque satinée | лак сатинированный

oro	oro rosa	oro nero
-----	----------	----------

4. MANIGLIE | HANDLES | POIGNÉES | РУЧКИ

laccato satinato | satin-finish lacquer | laque satinée | лак сатинированный

oro	oro rosa	oro nero
-----	----------	----------

Cromo | chrome | хромированной стали

cromo

possibilità apertura push-pull | push-pull opening available | possibilité d'ouverture push-pull | возможность открытия с нажимным механизмом

RITZ COLLECTION

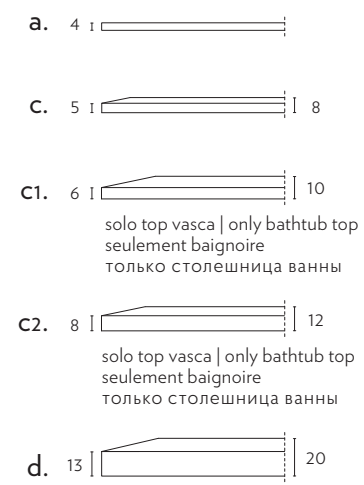

1. TOP | PLAN | СТОЛЕШНИЦА

c|c2. vetro lucido | glossy glass | verre brillant | блестящее стекло

bianco	corda	castoro	nero	vinaccia	peonia
riso	argilla	creta	grafite	malva	fuoco
mandorla	agata	fango	pietra	turchese	corallo
cipria	origano	bosco	zaffiro	ottanio	zafferano
ghiaia	muschio	pistacchio			

c|c2. vetro speciale | special glass | verre spécial | особое стекло



*escluso top vasca | except bathtub top | à l'exclusion baignoire | кроме столешница ванны

d. marmo | marble | marbre | мрамор

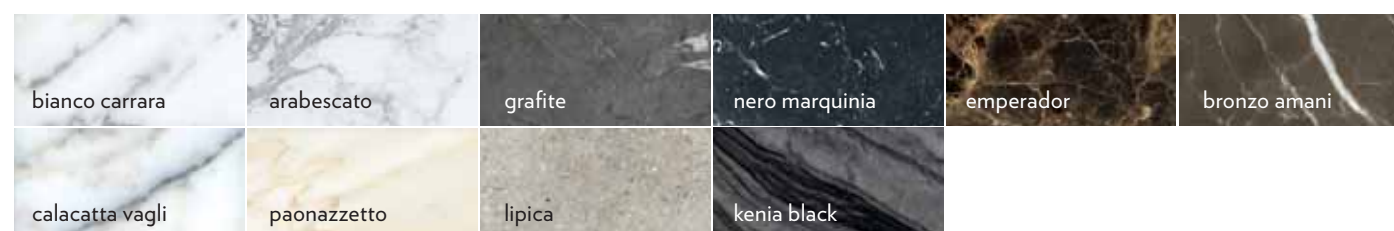

d. onice | onyx | onyx | ониск

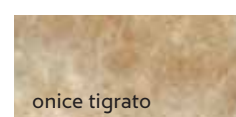

c|c1. specchio | mirror | miroir | мрамор

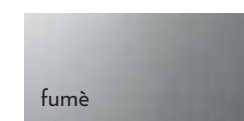

d. ceramicato

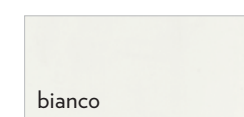

2. FRAME | PAMA

laccato lucido spazzolato | high glossy lacquered | laqué brillant brossé | брашированная глянцевая лакировка

bianco	corda	castoro	nero	vinaccia	peonia
riso	argilla	creta	grafite	malva	fuoco
mandorla	agata	fango	pietra	turchese	corallo
cipria	origano	bosco	zaffiro	ottanio	zafferano
ghiaia	muschio	pistacchio			

3. FORMELLE | GLASS PANELS | CARREAUX | ФОРМЫ

a. vetro acidato | etched glass | verre acidifié | вытравленное стекло

bianco	corda	castoro	nero	vinaccia	peonia
riso	argilla	creta	grafite	malva	fuoco
mandorla	agata	fango	pietra	turchese	corallo
cipria	origano	bosco	zaffiro	ottanio	zafferano
ghiaia	muschio	pistacchio			

a. vetro speciale | special glass | verre spécial | особое стекло



a. specchio | mirror | miroir | мрамор

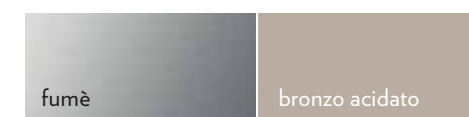

4. ZOCOLI | BASES | SOCLES | ЦОКОЛЫ

metallo | metal | métal | металл



FOUR SEASONS COLLECTION

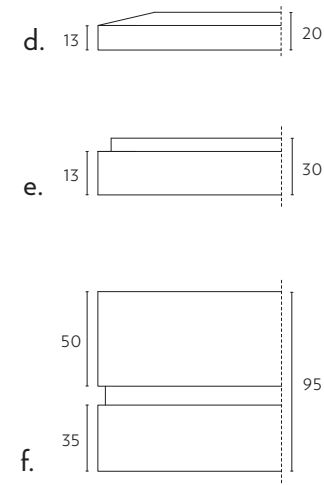

1. TOP | PLAN | СТОЛЕШНИЦА

d. vetro lucido | glossy glass | verre brillant | блестящее стекло

bianco	corda	castoro	nero	vinaccia	peonia
riso	argilla	creta	grafite	malva	fuoco
mandorla	agata	fango	pietra	turchese	corallo
cipria	origano	bosco	zaffiro	ottanio	zafferano
ghiaia	muschio	pistacchio			

d|e|f. marmo | marble | marbre | мрамор

bianco carrara	arabescato	grafite	nero marquinia	emperador	bronzio amani
calacatta vagli	paonazetto	lipica	kenia black		

d|e. onice | onyx | оникс

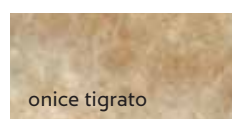

d. ceramicato

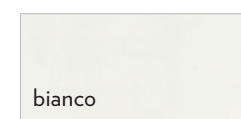

2|3. FRONTALI, FIANCHI | FRONTS, SIDES | FAÇADES, CÔTÉS | ФАСАДА, БОКОВЫЕ СТЕНКИ

laccato lucido spazzolato | high glossy lacquered | laqué brillant brossé | брашированная глянцевая лакировка

bianco	corda	castoro	nero	vinaccia	peonia
riso	argilla	creta	grafite	malva	fuoco
mandorla	agata	fango	pietra	turchese	corallo
cipria	origano	bosco	zaffiro	ottanio	zafferano
ghiaia	muschio	pistacchio			

essenza opaca | matt veneer | essence mate | матовый шпон

poro rovere calce	poro rovere naturale	poro rovere fango	poro rovere cotto	poro rovere piombo	poro rovere grafite
poro rovere carbone	ebano				

essenza lucida | glossy veneer | essence brillante | глянцевый шпон

ebano	ebano macassar
-------	----------------

ecopelle trapuntata | artificial quilted leather | cuir synthétique piqué | стеганая экологическая кожа

bianco	agata	nero	crema	visone	moka
--------	-------	------	-------	--------	------

metallo | metal | métal | металл

acciaio lucido	acciaio cromo nero	acciaio oro
solo fianchi only sides seulement côtés только боковые стенки		solo fianchi only sides seulement côtés только боковые стенки

4. ZOCOLI, PROFILI MANIGLIA | BASES, PROFILES, HANDLE | SOCLÉS, PROFILS, POIGNÉE | ЦОКОЛЫ, ПРОФИЛИ, РУЧКА

metallo | metal | métal | металл

acciaio lucido	acciaio cromo nero	acciaio oro
----------------	--------------------	-------------

MAJESTIC COLLECTION

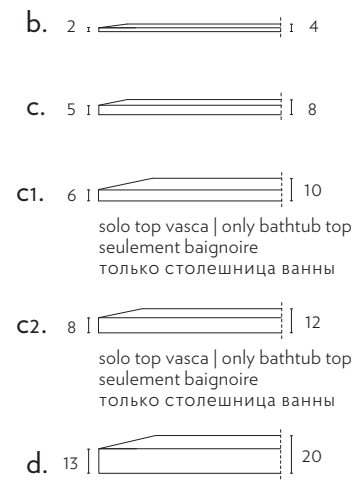

1. TOP | PLAN | СТОЛЕШНИЦА

c|c2. vetro lucido | glossy glass | verre brillant | блестящее стекло

bianco	corda	castoro	nero	vinaccia	peonia
riso	argilla	creta	grafite	malva	fuoco
mandorla	agata	fango	pietra	turchese	corallo
cipria	origano	bosco	zaffiro	ottanio	zafferano
ghiaia	muschio	pistacchio			

c|c2. vetro speciale | special glass | verre spécial | особое стекло



*escluso top vasca | except bathtub top | à l'exclusion baignoire | кроме столешница ванны

d.marmo | marble | marbre | мрамор

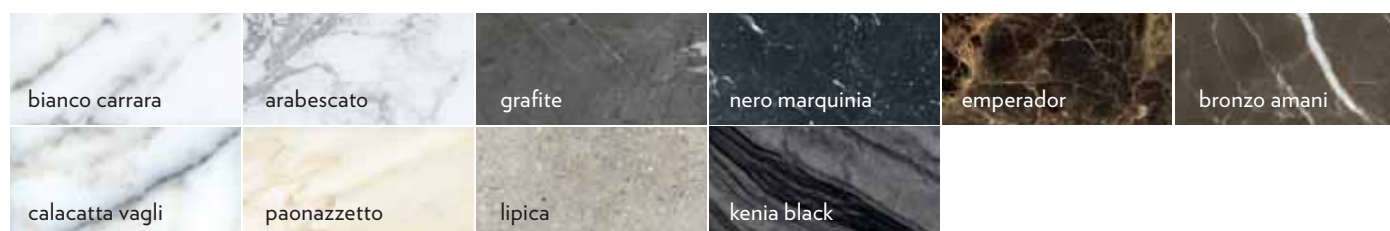

d. onice | onyx | onyx | оникс

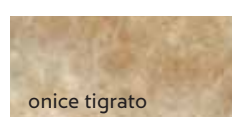

d. ceramicato

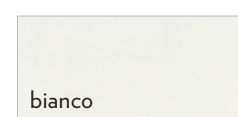

2. FRONTALI, FIANCHI | FRONTS, SIDES | FAÇADES, CÔTÉS | ФАСАДА, БОКОВЫЕ СТЕНКИ

b. vetro lucido | glossy glass | verre brillant | блестящее стекло

bianco	corda	castoro	nero	vinaccia	peonia
riso	argilla	creta	grafite	malva	fuoco
mandorla	agata	fango	pietra	turchese	corallo
cipria	origano	bosco	zaffiro	ottanio	zafferano
ghiaia	muschio	pistacchio			

b. vetro speciale | special glass | verre spécial | особое стекло



b. specchio | mirror | miroir | мрамор

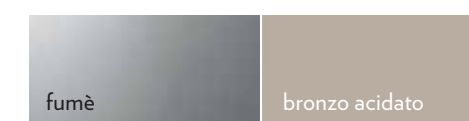

essenza lucida | glossy veneer | essence brillante | глянцевый шпон

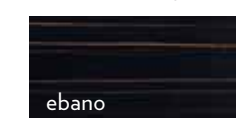

3. MANIGLIE, PIEDINI, PROFILI | HANDLES, FEET, PROFILES | POIGNÉES, PIEDS, PROFILS | РУЧКИ, НОЖКИ, ПРОФИЛИ

metallo | metal | métal | металл



HILTON COLLECTION



1.
3.
2.
3.
2.
3.

b. 2 | 4

c. 5 | 8

c1. 6 | 10
solo top vasca | only bathtub top
seulement baignoire
только столешница ванны

c2. 8 | 12
solo top vasca | only bathtub top
seulement baignoire
только столешница ванны

d. 13 | 20

1. TOP | PLAN | СТОЛЕШНИЦА

c|c2. vetro lucido | glossy glass | verre brillant | блестящее стекло

bianco	corda	castoro	nero	vinaccia	peonia
riso	argilla	creta	grafite	malva	fuoco
mandorla	agata	fango	pietra	turchese	corallo
cipria	origano	bosco	zaffiro	ottanio	zafferano
ghiaia	muschio	pistacchio			

c|c2. vetro speciale | special glass | verre spécial | особое стекло



*escluso top vasca | except bathtub top | à l'exclusion baignoire | кроме столешница ванны

d.marmo | marble | marbre | мрамор

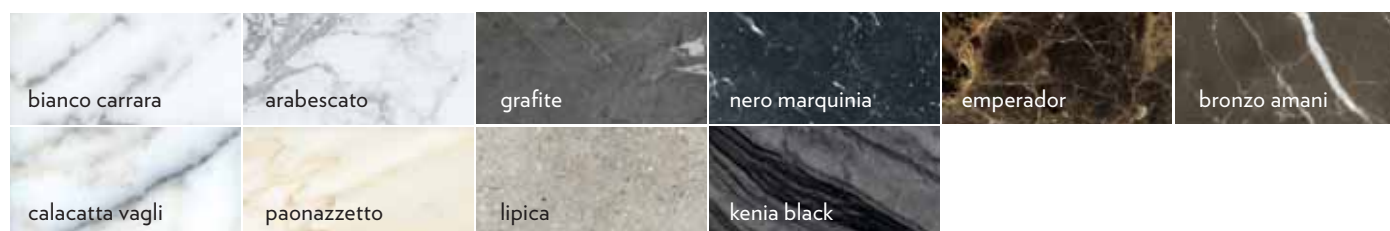

d. onice | onyx | onyx | оникс

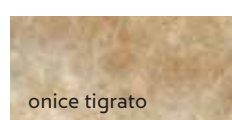

d. ceramicato

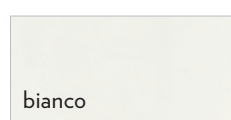

2. FRONTALI, FIANCHI | FRONTS, SIDES | FAÇADES, CÔTÉS | ФАСАДА, БОКОВЫЕ СТЕНКИ

b. vetro lucido | glossy glass | verre brillant | блестящее стекло

bianco	corda	castoro	nero	vinaccia	peonia
riso	argilla	creta	grafite	malva	fuoco
mandorla	agata	fango	pietra	turchese	corallo
cipria	origano	bosco	zaffiro	ottanio	zafferano
ghiaia	muschio	pistacchio			

b. vetro speciale | special glass | verre spécial | особое стекло



b. specchio | mirror | miroir | мрамор

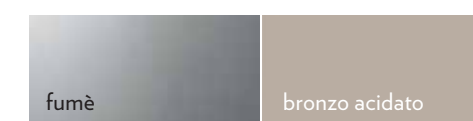

essenza lucida | glossy veneer | essence brillante | глянцевый шпон

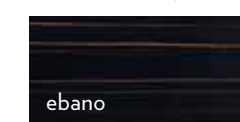

3. MANIGLIE, PIEDINI, PROFILI | HANDLES, FEET, PROFILES | POIGNÉES, PIEDS, PROFILS | РУЧКИ, НОЖКИ, ПРОФИЛИ

metallo | metal | métal | металл

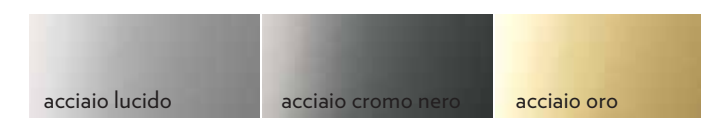



graphic design:
Juma
photo and styling:
ContrattiCompany
prepress:
LuceGroup
printing:
Optima
printed in Italy:
January 2017

thanks to:
Fratelli Fantini Spa
Hansgrohe Srl per le rubinetterie AXOR
Zucchetti Rubinetteria Spa

MITAGE
marchio registrato
registred trademark
marques déposées
заводская марка

Milldue spa si riserva il diritto di apportare modifiche migliorative al prodotto in qualsiasi momento e senza preavviso. I campioni dei materiali sono a carattere puramente indicativo. | Milldue reserves the right to apply improving changes to the products at any time without prior notice. The samples are purely indicative. | Milldue se réserve le droit d'apporter modifications pour l'amélioration du produit, à n'importe quel moment et sans préavis. Les échantillons sont à caractère purement indicatif. | Milldue оставляет за собой право в любой момент и без предупреждения усовершенствовать характеристики своих изделий. Образцы имеют исключительно ориентировочное значение.

milldue

MILLDUE SPA © 2013 All rights reserved

Riese Pio X – 31039 – Treviso, Italy – P. I. 00544260268 Via Balegante, 7 – 31039 Riese Pio X Treviso – Italy

tel +39 0423.756611 – fax +39 0423.756699

www.milldue.com – milldue@milldue.it

